

РЕНО 19

0 Общие сведения

01 ХАРАКТЕРИСТИКИ

02 ПОДЪЕМНИКИ

03 БУКСИРОВКА АВТОМОБИЛЯ

04 СМАЗОЧНЫЕ И ПРОЧИЕ МАТЕРИАЛЫ

05 СМЕНА ОТРАБОТАВШЕГО МАСЛА

07 ПАРАМЕТРЫ И РЕГУЛИРОВКИ

77 11 204 261

Русское издание

“Способы ремонта, рекомендованные изготовителем в настоящем документе, установлены в соответствии с техническими условиями, действующими на момент составления документа.

Они могут меняться, если изготовитель будет вносить изменения в производство различных узлов и аксессуаров автомобилей своей марки.”

Все авторские права принадлежат Рено.

Воспроизведение или перевод -даже частичные -этого документа, а также использование системы условной нумерации запасных частей запрещены без предварительного письменного разрешения Рено.

Национальное управление заводов Рено С. А., 1996

Общие сведения

Оглавление

	Стр.		Стр.
01 ХАРАКТЕРИСТИКИ		05 СМЕНА ОТРАБОТАВШЕГО МАСЛА	
Двигатель-Сцепление- Коробка передач	01-1	Двигатель	05-1
Идентификация автомобиля	01-2	Коробка передач	05-3
		Рулевой усилитель	05-4
02 ПОДЪЕМНИКИ		07 ПАРАМЕТРЫ И РЕГУЛИРОВКИ	
Домкрат катковый - Подпорки	02-1	Габаритные размеры	07-1
		Заправочные объемы - Свойства	07-4
03 БУКСИРОВКА АВТОМОБИЛЯ		Натяжение приводного ремня	07-7
Все типы	03-1	Натяжение приводного ремня	07-8
		Натяжение ремня привода вспомогательного оборудования	07-9
04 СМАЗОЧНЫЕ И ПРОЧИЕ МАТЕРИАЛЫ		Натяжение ремня привода газораспределительного механизма	07-15
Упаковка	04-1	Затяжка болтов головки блока цилиндров	07-17
		Основные размеры элементов тормозной системы	07-21
		Углы установки колес передней подвески	07-22
		Контроль углов установки колес передней подвески	07-24
		Контроль углов установки колес задней подвески	07-25
		Вертикальное положение кузова	07-27
		Регулятор тормозных сил	07-28

ВИД В РАЗРЕЗЕ

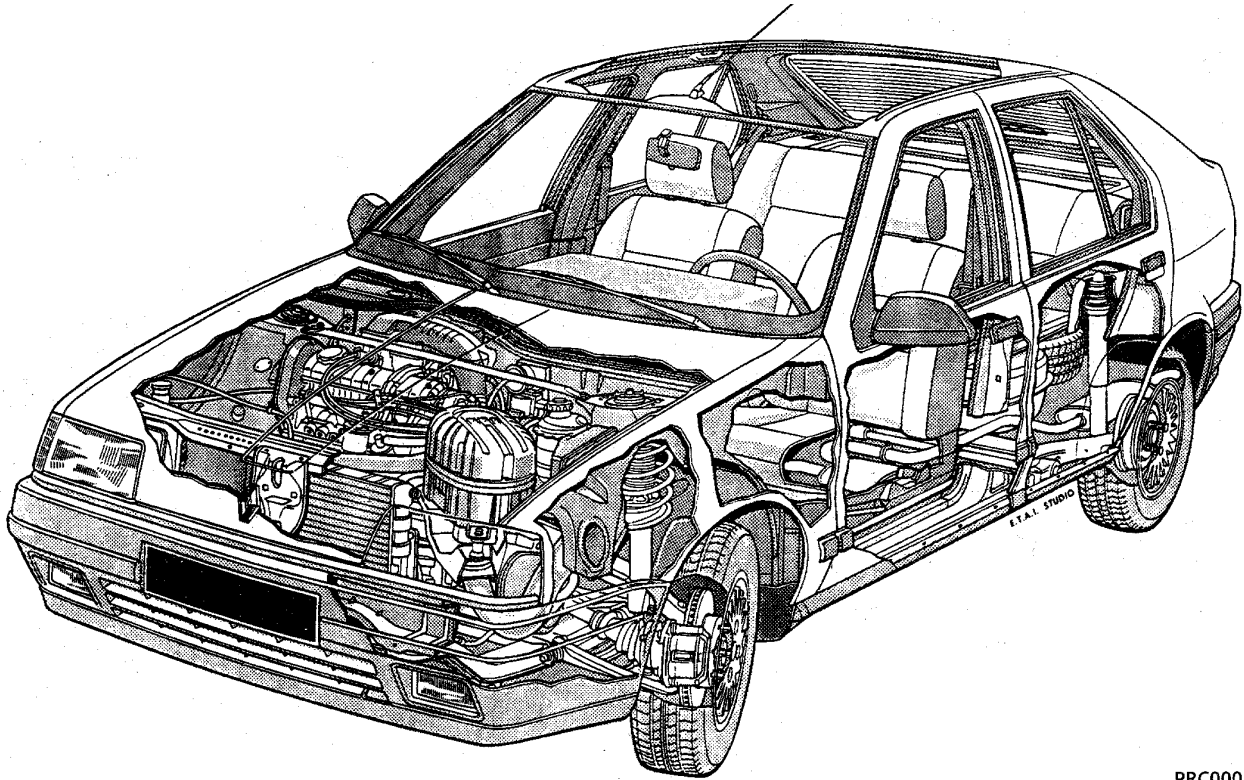

PRC0001

ХАРАКТЕРИСТИКИ

Идентификация автомобиля

01

ИДЕНТИФИКАЦИЯ ДВИГАТЕЛЕЙ F3P С УМЕНЬШЕННЫМ ОБЪЕМОМ

ДВИГАТЕЛЬ	БУКВА СЕРТИФИКАЦИИ	ИНДЕКС	ТИП АВТОМОБИЛЯ
F3P	E	704	X53 Y
	H	706	
	E	708	
	H	760	
	H	706	053 A
	H	760	
	J	765	053 B-F-H
	A	682	X53 V 053 C-D-H X53 8

Определение обозначений X и O

X53Y = B53Y, C53Y, L53Y

Тип, начинающийся с буквы

053A = 353A, 453 A

Тип, начинающийся с цифры

Уменьшенный объем можно распознать (идентифицировать) по букве национальной сертификации (B), содержащейся на табличке, закрепленной на двигателе.

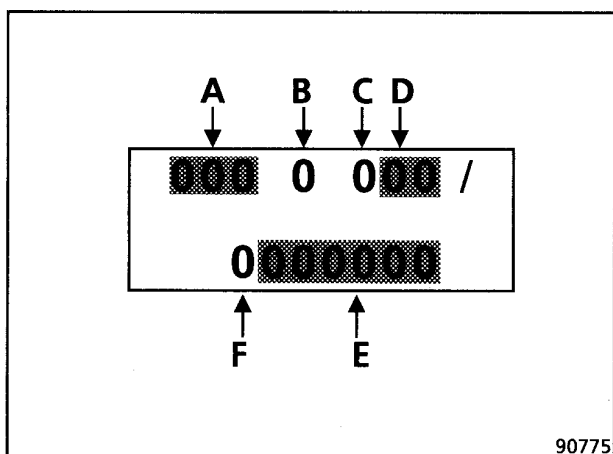

- A:** тип двигателя
- B:** буква национальной сертификации
- C:** идентификация фирмы РЕНО
- D:** индекс двигателя
- E:** заводской порядковый номер двигателя
- F:** код завода-изготовителя двигателя (например, **C** для завода в Клеоне)

ХАРАКТЕРИСТИКИ

Идентификация автомобиля

01

РАЗМЕЩЕНИЕ ИДЕНТИФИКАЦИОННОЙ ТАБЛИЧКИ НА АВТОМОБИЛЕ

Положение № 1

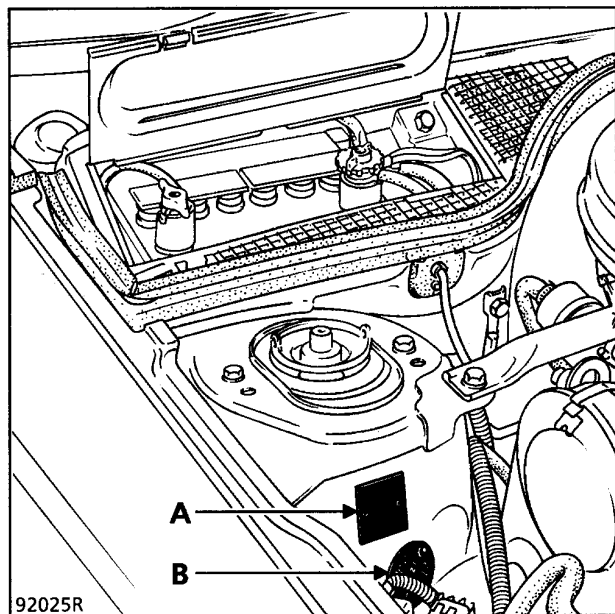

Таблички (А) и (В) могут быть отдельными или объединенными в одну табличку (следующий вариант).

Положение № 2

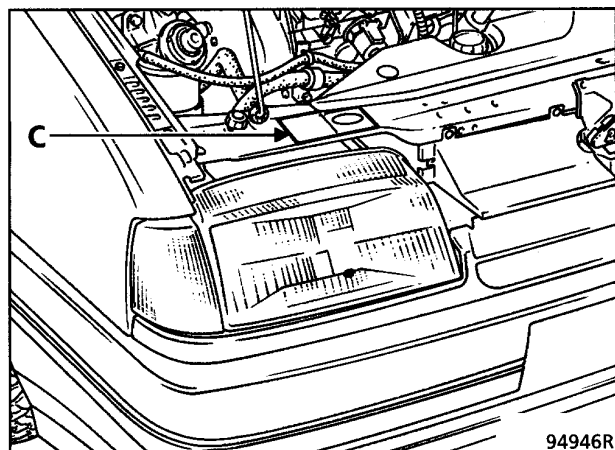

Табличка (С) находится на лицевой панели передка автомобиля.

Положение № 3

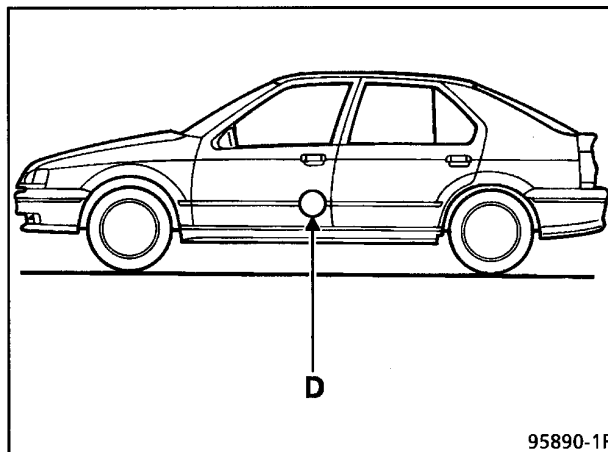

Клейкая табличка (D) наклеена на кузов со стороны передней правой двери.

ХАРАКТЕРИСТИКИ

Идентификация автомобиля

01

МЕТАЛЛИЧЕСКАЯ ТАБЛИЧКА (Положение № 1)

Прямоугольная табличка

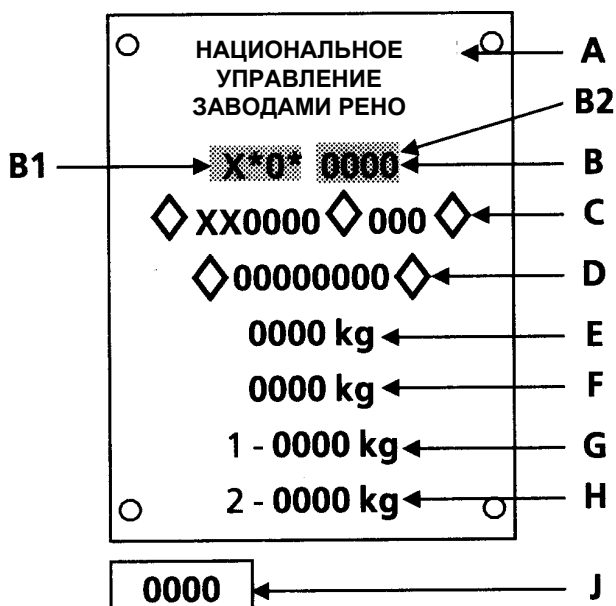

Табличка содержит следующую информацию:

- A** : название фирмы-изготовителя
- B** : номер сертификата ЕЭС, содержащий
- B1**: отличительный номер страны, выдавшей сертификат ЕЭС
- B2**: отличительный номер, связанный с национальным типом автомобиля
- C** : национальный тип автомобиля с предшествующим кодом международной идентификации фирмы-изготовителя (например, VF1 обозначает РЕНО, Франция),
- D** : номер кузова
- E** : максимальный разрешенный вес автомобиля
- F** : максимальный разрешенный вес полностью загруженного автомобиля с прицепом
- G** : максимальная допустимая нагрузка на переднюю ось
- H** : максимальная допустимая нагрузка на заднюю ось
- J*** : год выпуска модели или обозначение цвета

***ПРИМЕЧАНИЕ:** В зависимости от страны назначения определенные показатели могут отсутствовать, описанная выше табличка является наиболее полной.

Овальная табличка

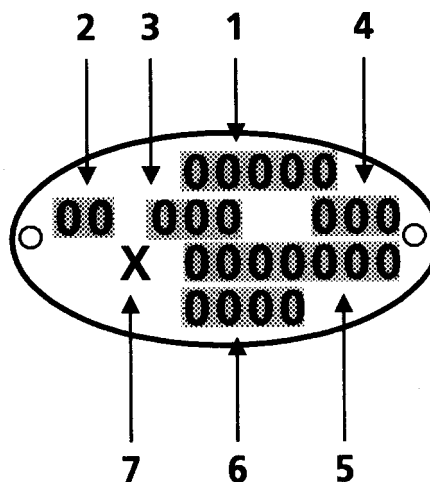

Табличка содержит следующую информацию:

- 1** : тип автомобиля
 - 2** : особенности автомобиля*
 - 3** : базовая комплектация* (см. таблицу)
 - 4** : опции
 - 5** : заводской номер
 - 6** : год выпуска модели или обозначение цвета*
 - 7** : код завода, где произведена сборка автомобиля:
- A** : Португалия
 - B** : Батийи
 - C** : Крейл
 - D** : Дуэ
 - E** : Испания
 - F** : Флян
 - G** : Гранд Куронн
 - H** : Арен
 - J** : Биянкур
 - K** : Дьеп
 - N** : Мексика
 - P** : Мексика
 - Q** : А.М.С.
 - S** : Сандувиль
 - T** : Матра Роморантан
 - U** : Мобеж
 - W** : Испания Валладолид
 - X** : Ельез
 - Y** : Югославия
 - Z** : США

* В ЗАВИСИМОСТИ ОТ СТРАНЫ ИЛИ ВАРИАНТА КОМПЛЕКТАЦИИ

ХАРАКТЕРИСТИКИ

Идентификация автомобиля

01

МЕТАЛЛИЧЕСКАЯ ТАБЛИЧКА (Положение № 2)

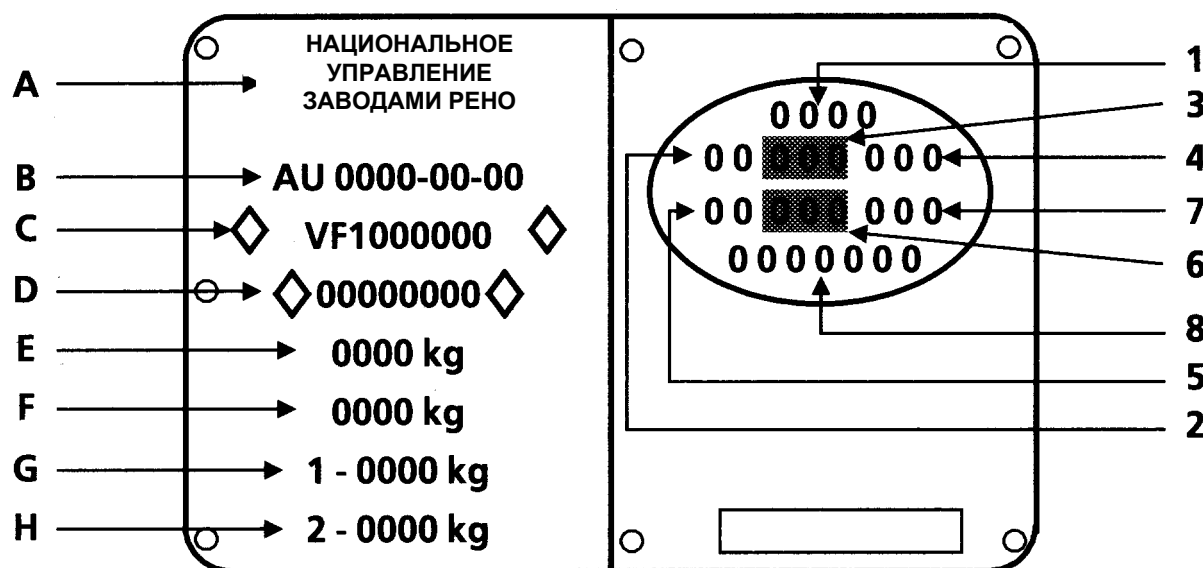

Она содержит:

- A** : название фирмы-изготовителя
 - B** : номер сертификата ЕЭС
 - C** : национальный тип автомобиля с предшествующим кодом международной идентификации фирмы-изготовителя (например, VF1 обозначает РЕНО, Франция)
 - D** : номер кузова
 - E** : максимальный разрешенный вес автомобиля
 - F** : максимальный разрешенный вес полностью загруженного автомобиля с прицепом
 - G** : максимальная допустимая нагрузка на переднюю ось
 - H** : максимальная допустимая нагрузка на заднюю ось
-
- 1** : тип автомобиля
 - 2** : первая цифра обозначает код коробки передач или тяжелых агрегатов, устанавливаемых на автомобиле по заказу
вторая цифра обозначает вариант исполнения
 - 3** : код технической комплектации (базовое оборудование, зависящее от стран назначения)
 - 4** : код заводской дополнительной комплектации (дополнительное оборудование)
 - 5** : номер обивки салона по каталогу
 - 6** : номер цвета кузова по каталогу
 - 7** : уровень оснащенности электрооборудованием
 - 8** : буква, обозначающая завод-изготовитель, далее - заводской номер

ВНИМАНИЕ: 7 знаков заводского номера не могут быть отдельными. Автомобили, произведенные до настоящего времени, имеют заводской номер, состоящий из 7 цифр.

ПРИМЕЧАНИЕ: В зависимости от страны назначения определенные показатели могут отсутствовать, показанная выше табличка является наиболее полной.

ХАРАКТЕРИСТИКИ

Идентификация автомобиля

01

МЕТАЛЛИЧЕСКАЯ ТАБЛИЧКА (Положение № 2)

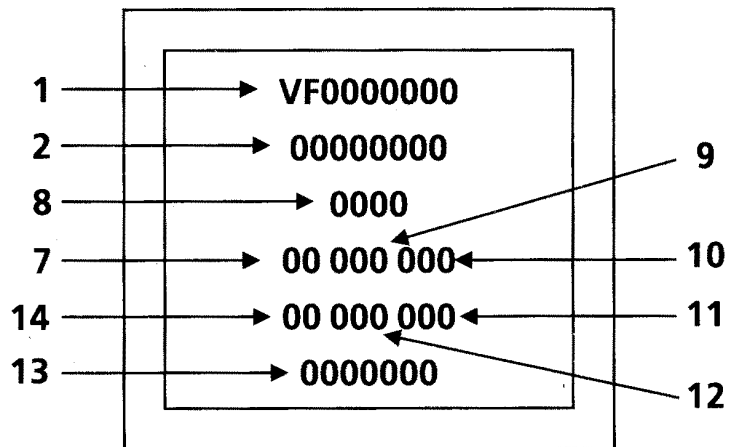
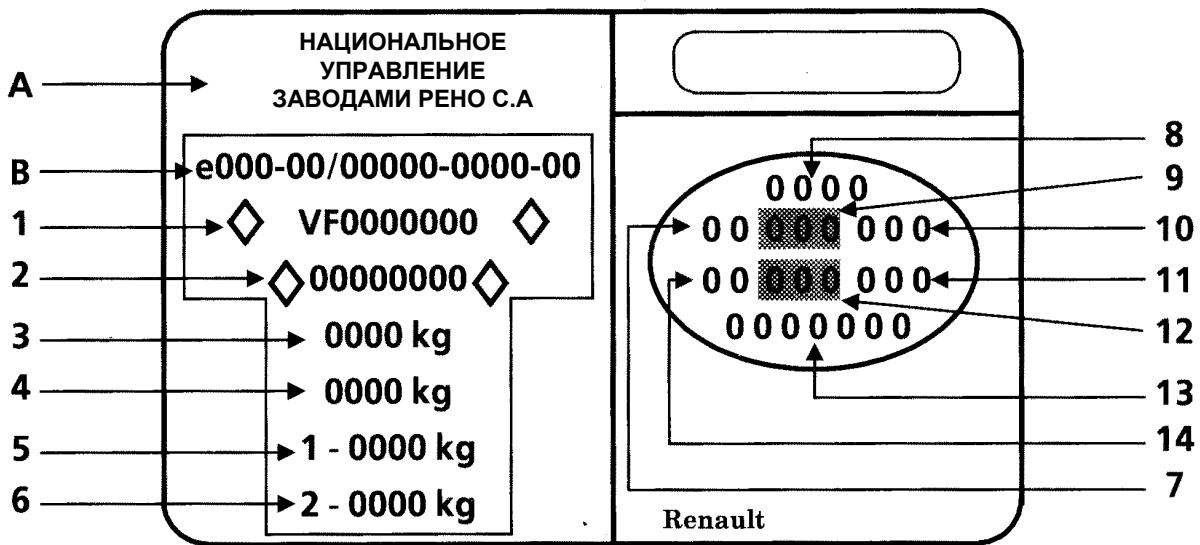

ХАРАКТЕРИСТИКИ

Идентификация автомобиля

01

Она содержит:

- A** : название фирмы-изготовителя
- B** : номер сертификата ЕЭС
- 1** : национальный тип автомобиля с предшествующим кодом международной идентификации фирмы-изготовителя (например, VF1 обозначает РЕНО, Франция)
- 2** : номер кузова
- 3** : максимальный разрешенный вес автомобиля
- 4** : максимальный разрешенный вес полностью загруженного автомобиля с прицепом
- 5** : максимальная допустимая нагрузка на переднюю ось
- 6** : максимальная допустимая нагрузка на заднюю ось
- 7** : первая цифра обозначает код коробки передач или тяжелых агрегатов, устанавливаемых на автомобиле по заказу
вторая цифра обозначает вариант исполнения
- 8** : тип автомобиля
- 9** : код технической комплектации (базовое оборудование, зависящее от страны назначения)
- 10** : код заводской дополнительной комплектации (дополнительное оборудование)
- 11** : уровень оснащения электрооборудованием
- 12** : номер цвета кузова по каталогу
- 13** : буква, обозначающая завод-изготовитель, далее - заводской номер
- 14** : номер обивки салона по каталогу

ПРИМЕЧАНИЕ: В зависимости от страны назначения определенные показатели могут отсутствовать, описанная выше табличка является наиболее полной.

НАЗНАЧЕНИЕ КОДОВ ТЕХНИЧЕСКОЙ КОМПЛЕКТАЦИИ

Код комплектации, т.е. три буквы, присутствующие в позиции (9), должен указываться при идентификации автомобиля (при оформлении заказов на запчасти и документов на гарантийное обслуживание)

ХАРАКТЕРИСТИКИ

Идентификация автомобиля

01

Вследствие введения европейских норм по предотвращению загрязнения окружающей среды кодификация определенных типов автомобилей "ABCD" оказалась исчерпанной после появления новых двигателей (буква "D"), поэтому кодификация кузова "A" превратилась в "A'".

	A	A'	"ABCD"		"A'BCD"
Двухобъемный, 3 двери	C	3	C53A	или	353A
Двухобъемный, 5 дверей	B	5	B53A		553A
Трехобъемный, 4 двери	L	4	L53A		453A
Грузопассажирский	S	6	S53A		653A
Кабриолет	D	7	D53A		853A
Все типы Рено 19	X	0	X53A		053A

Индекс двигателя "D", который имеется в A для двух соответствующих случаев, означает:

- двигатель E7J 700, если тип кузова относится к **B, C, D, L и S**
X означает литеры **B, C, D, L и S**
- двигатель F3P 706, если тип кузова относится к **3, 4, 5, 6 и 8**
0 означает цифры **3, 4, 5, 6 и 8**.

Таким образом, **B53A**: Рено 19, двухобъемный, 5 дверей, с двигателем E7J 700
553A: Рено 19, двухобъемный, 5 дверей, с двигателем F3P 706
C53A: Рено 19, двухобъемный, 3 двери, с двигателем E7J 700
353A: Рено 19, двухобъемный, 3 двери, с двигателем F3P 706

ПРИМЕЧАНИЕ:

"A" или "A'" = тип кузова
"BC" = номер проекта (например, 53)
"D" = индекс двигателя

ПОДЪЕМНИКИ

Домкрат катковый - Подпорки

02



Знак опасности (необходимость соблюдения правил техники безопасности во избежание повреждений)

ОБЯЗАТЕЛЬНЫЙ СПЕЦИАЛЬНЫЙ ИНСТРУМЕНТ

Cha. 280-02	Проставка для каткового домкрата
Cha. 408-02	Втулка для каткового домкрата



Использование каткового домкрата обязательно требует применения соответствующих подпорок.

ИСПОЛЬЗОВАНИЕ КАТКОВОГО ДОМКРАТА ДЛЯ ПЕРЕДНЕЙ ЧАСТИ АВТОМОБИЛЯ

Приведите в действие стояночный тормоз или подложите противооткатные упоры под задние колеса. Используйте приспособление Cha. 280-02.

Уприте проставку в передний подрамник снизу.

Не допускайте касания проставки коробки передач или приемной трубы выхлопной системы.

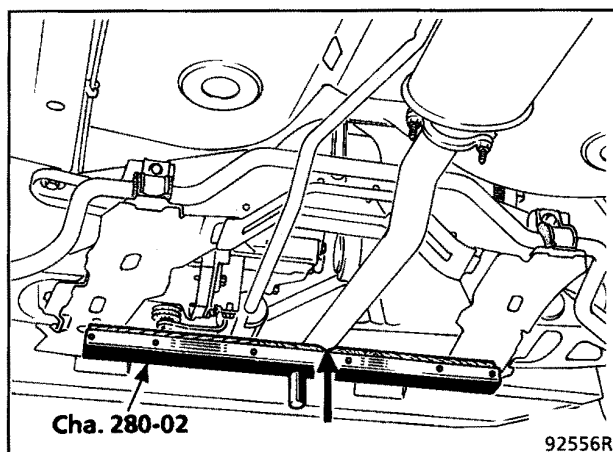

Для определенных типов автомобилей в проставке Cha. 280-02 следует выполнить вырез для избежания контакта с выхлопной трубой.

ИСПОЛЬЗОВАНИЕ КАТКОВОГО ДОМКРАТА ДЛЯ ЗАДНЕЙ ЧАСТИ АВТОМОБИЛЯ

ЗАПРЕЩАЕТСЯ поднимать автомобиль сзади, устанавливая домкрат под задний мост. Поднимайте каждое колесо по отдельности, устанавливая домкрат под предназначенные для поддомкрачивания с помощью штатного домкрата места.

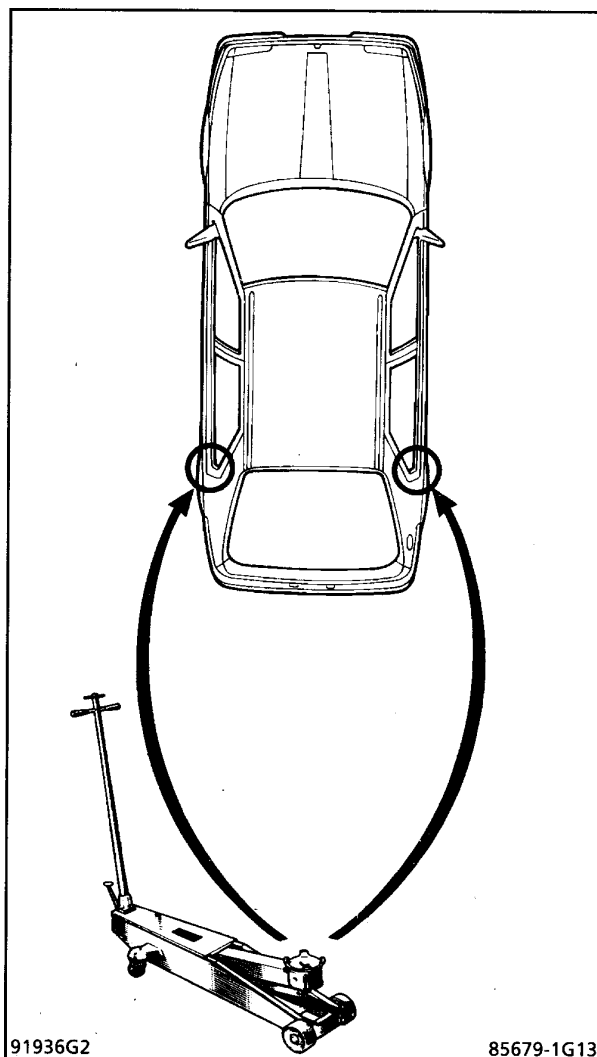

ПОДДОМКРАЧИВАНИЕ СБОКУ

Используйте проставку **Cha. 280-02**.

Подведите домкрат под порог передней двери.

Располагайте ребро порога точно в канавке проставки.

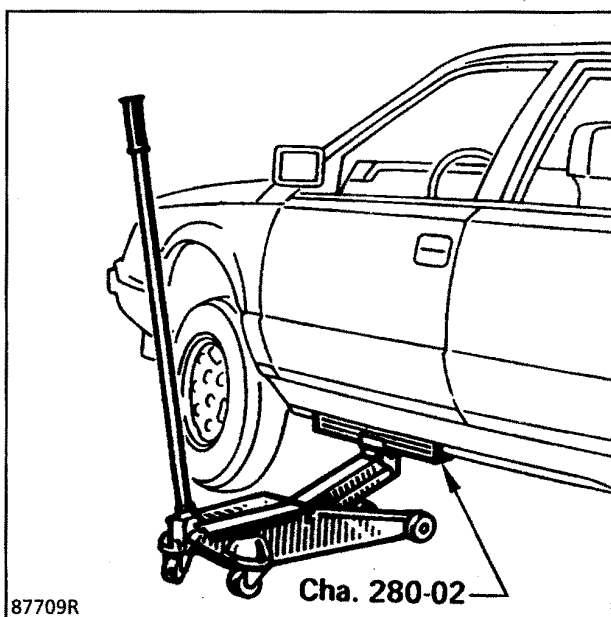

ПОДПОРКИ

Для размещения автомобиля на подпорках располагайте их только под усиленными участками (1), предусмотренными для подъема автомобиля штатным домкратом.

Устанавливать подпорки в задней части автомобиля следует, поднимая автомобиль домкратом сбоку.

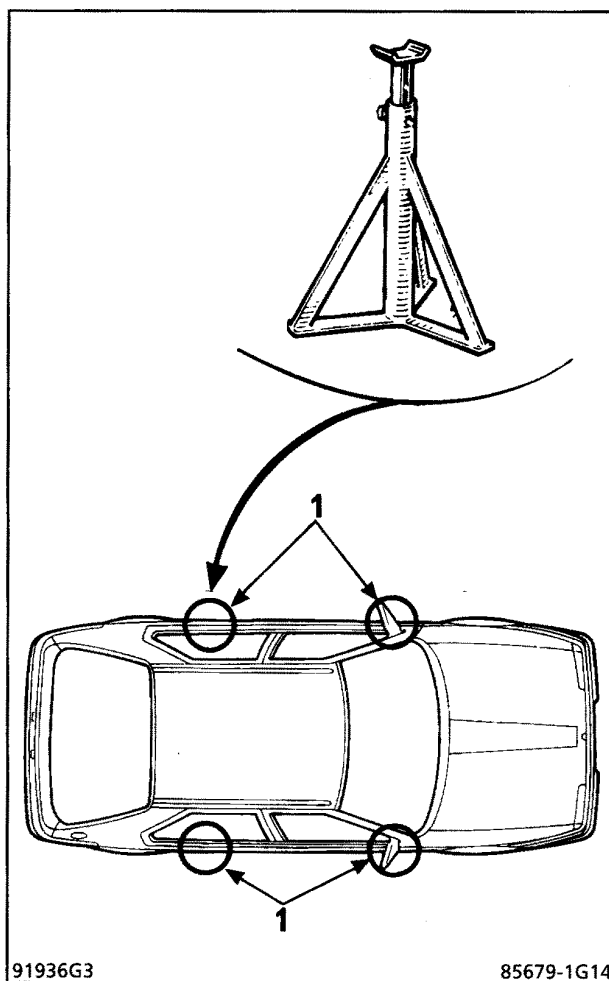

ПРИ БУКСИРОВКЕ АВТОМОБИЛЯ СЛЕДУЕТ ПРИДЕРЖИВАТЬСЯ ПДД, ДЕЙСТВУЮЩИХ В КОНКРЕТНОЙ СТРАНЕ. НИКОГДА НЕ КРЕПИТЕ БУКСИРОВОЧНЫЙ ТРОС К ЭЛЕМЕНТАМ ТРАНСМИССИИ.

Буксировочные проушины можно использовать только для буксировки по дороге. Их нельзя использовать для вытягивания автомобиля из кювета или подобных маневров, а также для поднятия или приподнимания автомобиля.

СПЕРЕДИ

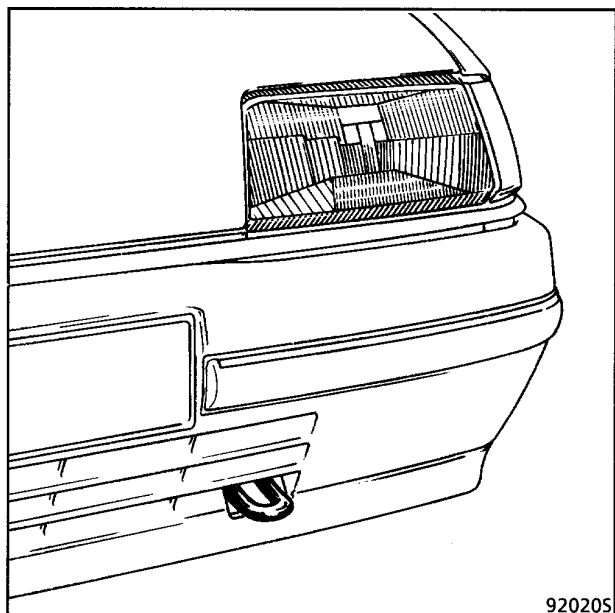

СЗАДИ

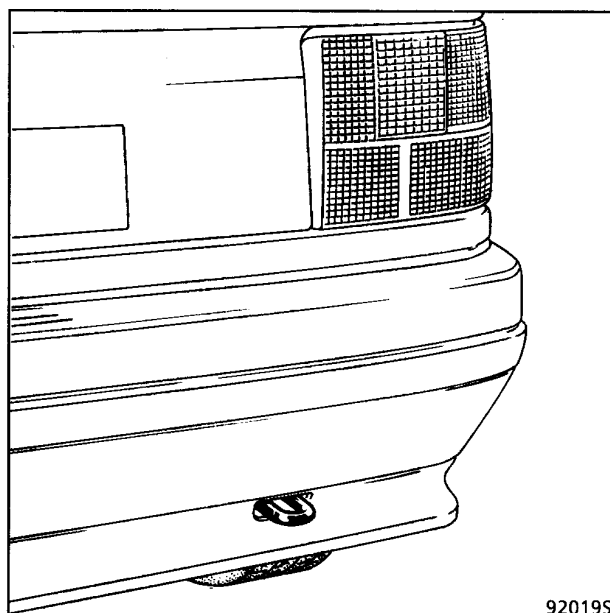

СМАЗОЧНЫЕ И ПРОЧИЕ МАТЕРИАЛЫ

Упаковка

04

ОБОЗНАЧЕНИЕ	УПАКОВКА	НОМЕР
СМАЗОЧНЫЕ МАТЕРИАЛЫ		
<ul style="list-style-type: none"> ● MOLYKOTE “BR2” опорные трущиеся поверхности, направляющие втулки подшипников, опорные поверхности вилок сцепления, сайлент-блоки нижних рычагов подвески, шлицы торсионов, картер рулевого механизма, шлицевые соединения трансмиссии. 	Банка, 1 кг	77 01 421 145
<ul style="list-style-type: none"> ● MOLYKOTE “33 Medium” втулки двухторсионной (трубчатой) задней подвески, втулки стабилизатора поперечной устойчивости. 	Тюбик, 100 мл	77 01 028 179
<ul style="list-style-type: none"> ● ANTI-SEIZE (высокотемпературная смазка) турбонаддув и т.д. 	Тюбик, 80 мл	77 01 422 307
<ul style="list-style-type: none"> ● “ MOBIL CVJ” 825 Black star или MOBIL EXF57C шарниры равных угловых скоростей 	Пакет, 180 г	77 01 366 100
<ul style="list-style-type: none"> ● УНИВЕРСАЛЬНАЯ СМАЗКА датчик колес 	Аэрозольный баллончик	77 01 422 308
ГЕРМЕТИКИ		
<ul style="list-style-type: none"> ● Уплотнение “LOWAC” жидкий герметик для прокладок 	Тюбик, 100 г	77 01 417 404
<ul style="list-style-type: none"> ● Мастика для герметизации соединений трубопроводов выхлопной системы 	Банка, 1,5 кг	77 01 421 161
<ul style="list-style-type: none"> ● RHODORSEAL 5661 	Тюбик, 100 г	77 01 421 042 77 01 404 452
<ul style="list-style-type: none"> ● БЫСТРОСХВАТЫВАЮЩИЙ НАБОР (Rhodorseal 5661) для бокового уплотнения крышек подшипников 	Набор	77 01 421 080
<ul style="list-style-type: none"> ● АВТО-ГЕРМЕТИК, голубой уплотнительная паста 	Тюбик, 100 г Тюбик, 45 г	77 01 396 227 77 01 397 027
<ul style="list-style-type: none"> ● АВТО-ГЕРМЕТИК, золотой уплотнительная паста для крышки ГРМ двигателя V6 	Тюбик, 100 г	77 01 422 751

СМАЗОЧНЫЕ И ПРОЧИЕ МАТЕРИАЛЫ

Упаковка

04

ОБОЗНАЧЕНИЕ	УПАКОВКА	НОМЕР
ГЕРМЕТИКИ		
<ul style="list-style-type: none"> • АВТО-ГЕРМЕТИК, серый уплотнительная паста 	Тюбик, 100 г	77 01 422 750
<ul style="list-style-type: none"> • LOCTITE 518 для уплотнения картера коробки передач 	Шприц, 24 мл	77 01 421 162
<ul style="list-style-type: none"> • Препарат для обнаружения утечек 	Аэрозольный баллончик	77 11 143 071
ПРЕПАРАТЫ ДЛЯ СКЛЕИВАНИЯ		
<ul style="list-style-type: none"> • “LOCTITE - FRENETANCH” противодействует самопроизвольному отвинчиванию болтов и допускает разборку 	Флакон, 24 см ³	77 01 394 070
<ul style="list-style-type: none"> • “LOCTITE - FRENBLOC” обеспечивает фиксацию болтов 	Флакон, 24 см ³	77 01 394 071
<ul style="list-style-type: none"> • “LOCTITE SCELBLOC” для фиксации подшипников 	Флакон, 24 см ³	77 01 394 072
<ul style="list-style-type: none"> • “LOCTITE -AUTOFORM” для фиксации маховика двигателя на коленчатом валу 	Флакон, 50 см ³	77 01 400 309
СМАЗЫВАЮЩИЕ ОЧИСТИТЕЛИ		
<ul style="list-style-type: none"> • “NETELEC” устраняет заедания, смазывает (отвинчивание заржавевших резьбовых соединений) 	Аэрозоль, 250 г	77 01 408 464
<ul style="list-style-type: none"> • Очиститель NC1 очиститель электрических контактов 	Аэрозоль	77 01 422 379
<ul style="list-style-type: none"> • Очиститель карбюратора 	Баллон, 250 мл Аэрозоль, 300 мл	77 01 393 112 77 01 393 111
<ul style="list-style-type: none"> • Очиститель инжекторов (отвинчивание заржавевших резьбовых соединений) 	Баллон, 355 мл	77 01 423 189
<ul style="list-style-type: none"> • Устранитель заеданий, высококонцентрированный 	Аэрозоль, 420 мл	77 01 407 689
<ul style="list-style-type: none"> • “DECAPJONT” для очистки сопрягаемых поверхностей алюминиевой головки блока цилиндров 	Аэрозоль	77 01 405 952

СМАЗОЧНЫЕ И ПРОЧИЕ МАТЕРИАЛЫ

Упаковка

04

ОБОЗНАЧЕНИЕ	УПАКОВКА	НОМЕР
ЛАКИ		
• “CIRCUIT PLUS” лак для ремонта задних стекол с электрообогревом	Флакон	77 01 421 135
• “CONTACT PLUS” лак для ремонта токопроводящих полосок и электрических соединений задних стекол с электрообогревом.	Набор	77 01 422 752
КОНДИЦИОНИРОВАНИЕ ВОЗДУХА		
• Масло для компрессора ELF RIMA 100	250 мл (R12)	77 01 417 655
Масло для компрессора с фиксированным объемом SANDEN SP 20	250 мл (R134A)	77 11 143 700
Масло для компрессора с переменным объемом SP10	250 мл (R134A)	77 01 419 313

СМЕНА ОТРАБОТАВШЕГО МАСЛА

Двигатель

05

НЕОБХОДИМЫЙ ИНСТРУМЕНТ

Ключ для пробки сливного отверстия

СЛИВ: пробка (1)

ДВИГАТЕЛИ С-F

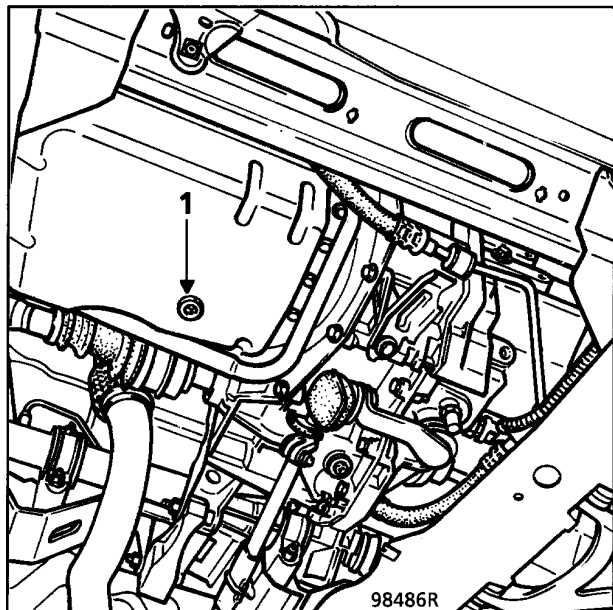

ЗАПРАВКА: пробка (2)
щуп (3)

ДВИГАТЕЛИ С1G-C1J-C2J-C3J

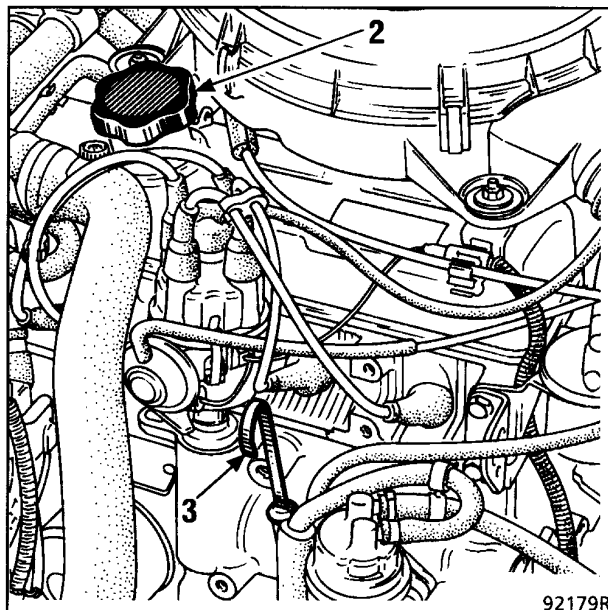

ДВИГАТЕЛЬ Е

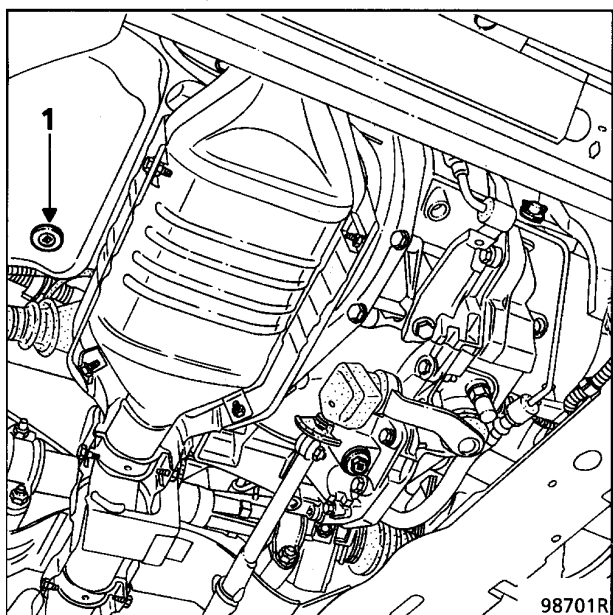

ДВИГАТЕЛИ Е6J-Е7J-Е7F

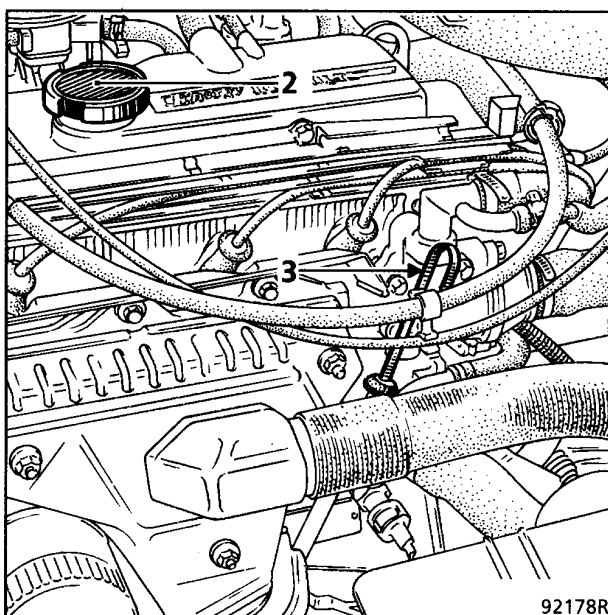

СМЕНА ОТРАБОТАВШЕГО МАСЛА

Двигатель

05

ЗАПРАВКА МАСЛОМ: пробка (2)
щуп (3)

ДВИГАТЕЛИ F2N-F3P

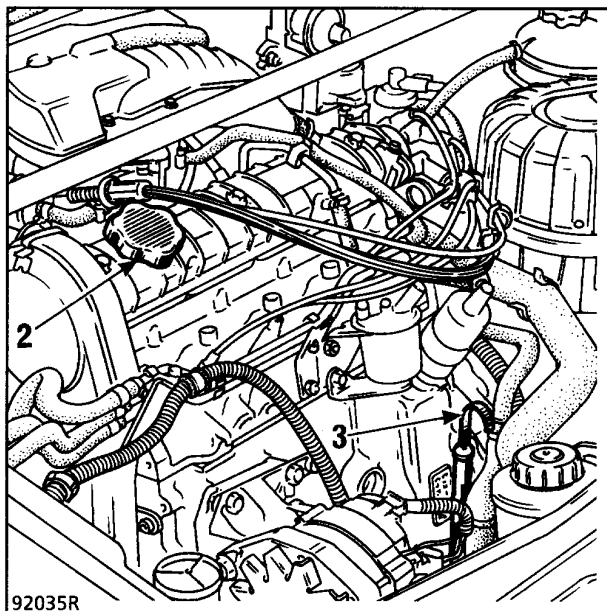

ДВИГАТЕЛЬ F7P

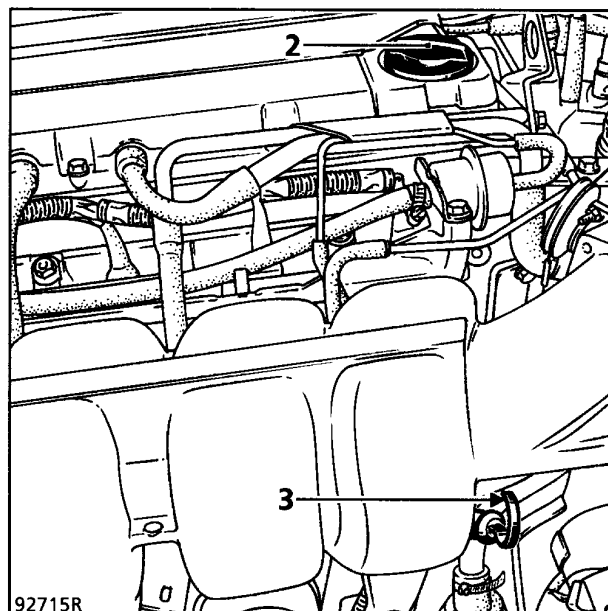

ДВИГАТЕЛЬ F3N

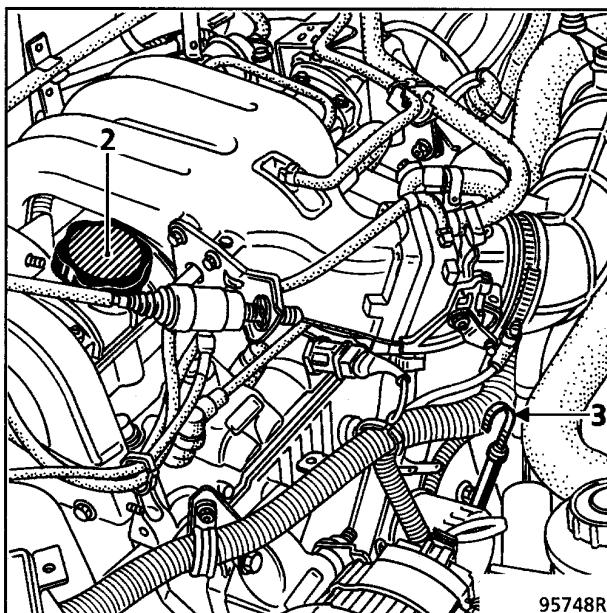

ДВИГАТЕЛЬ F8Q

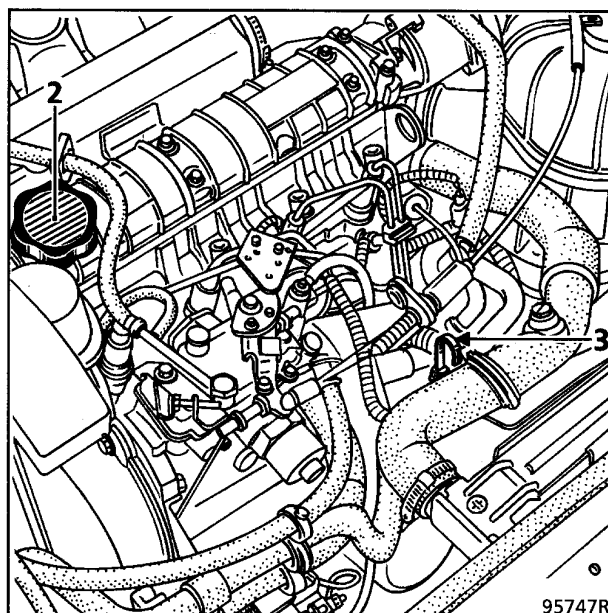

СМЕНА ОТРАБОТАВШЕГО МАСЛА

Коробка передач

05

МЕХАНИЧЕСКАЯ КОРОБКА ПЕРЕДАЧ

СЛИВ МАСЛА: пробка (1)

ЗАПРАВКА МАСЛОМ: пробка (2)

ДВИГАТЕЛИ С-Е-F

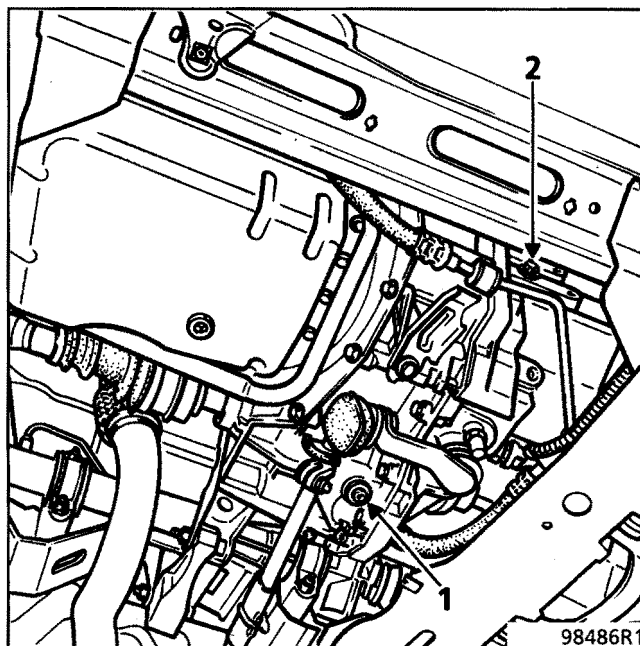

Пробка (А) без щупа

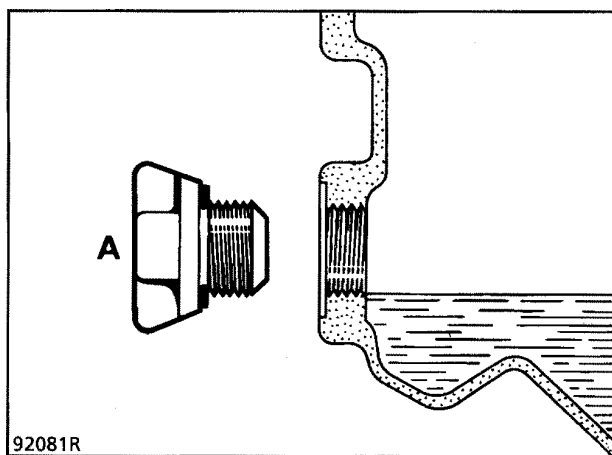

Заливайте до уровня отверстия.

Пробка (А) с щупом

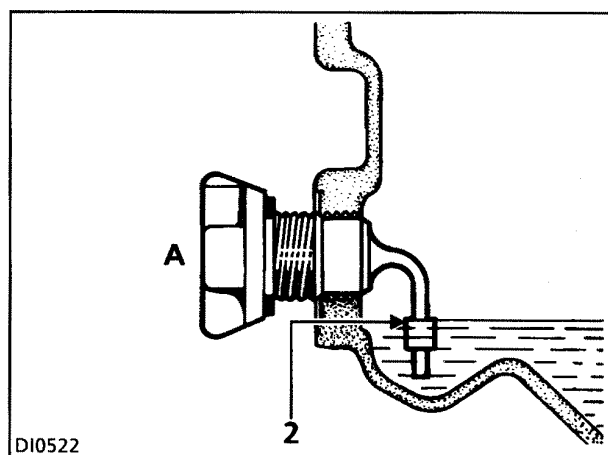

Протрите щуп.

Вставьте на место пробку, не завинчивая ее, щупом вниз.

Выньте пробку, масло должно находиться на уровне утолщения (2).

Замена масла в автоматической коробке передач описана в соответствующем разделе

СМЕНА ОТРАБОТАВШЕГО МАСЛА

Рулевой усилитель

05

КОНТРОЛЬ УРОВНЯ

УРОВЕНЬ МАСЛА В НАСОСЕ РУЛЕВОГО УСИЛИТЕЛЯ

Для дополнения уровня или заправки
используйте масло **RENAULTMATIC D2** или
MOBIL ATF 220.

Уровень масла должен находиться между
метками **MINI** и **MAXI** на бачке (1).

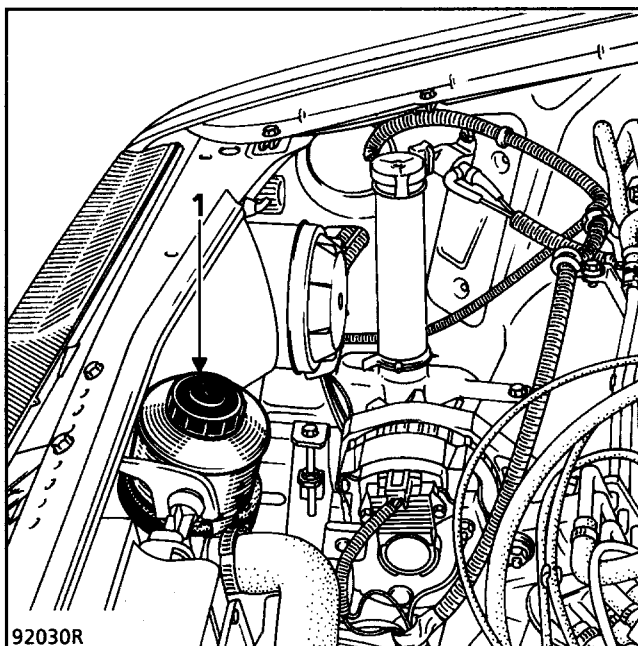

ПАРАМЕТРЫ И РЕГУЛИРОВКИ

Габаритные размеры

07

Первое поколение

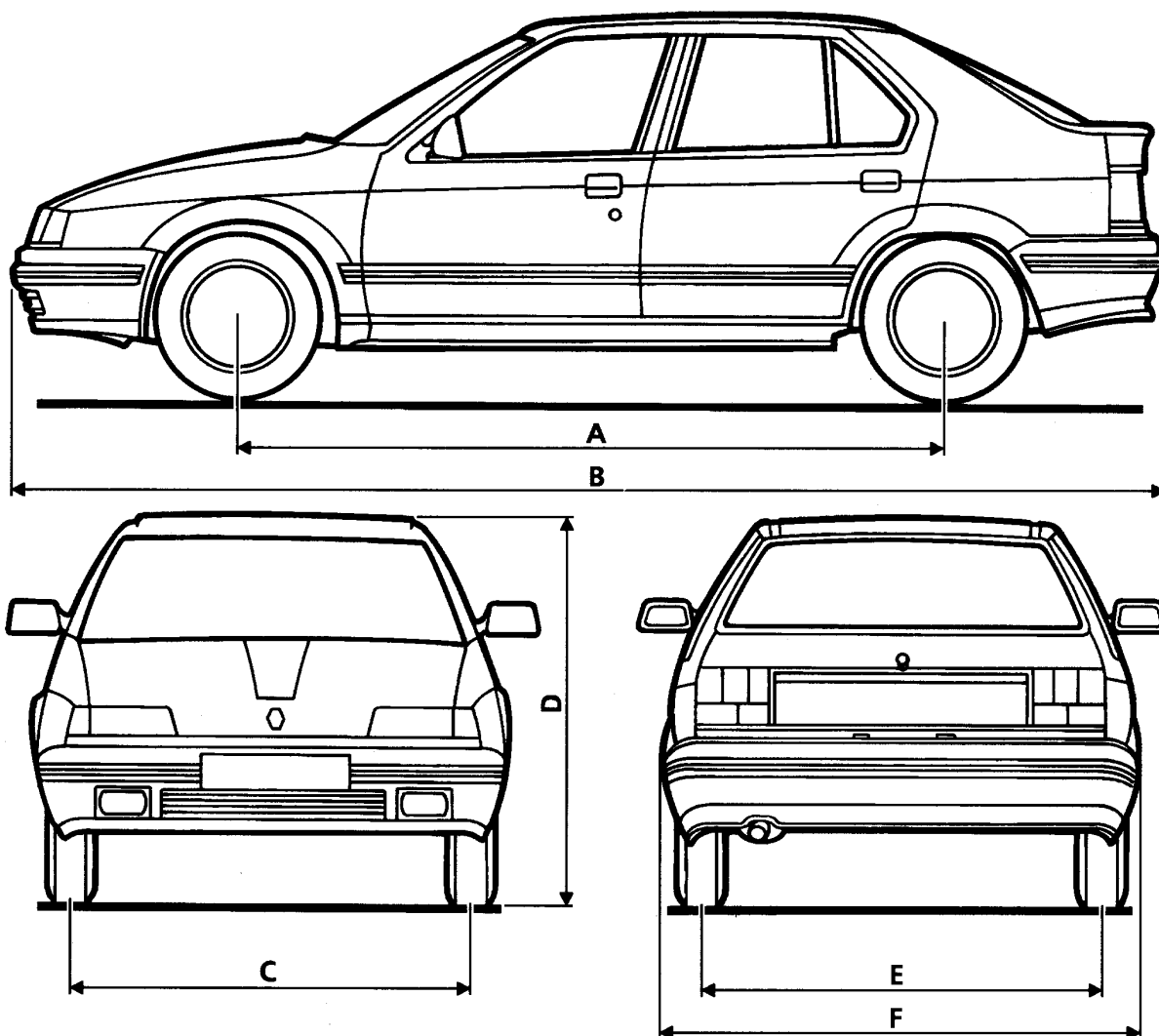

91936R1

Размеры	Величина в метрах
A	2,545
B	4,155
C	1,418

Размеры	Величина в метрах
D	1,416 для снаряженного автомобиля
E	от 1,406 до 1,417
F	1,676 или 1,694

ПАРАМЕТРЫ И РЕГУЛИРОВКИ

Габаритные размеры

07

Второе поколение

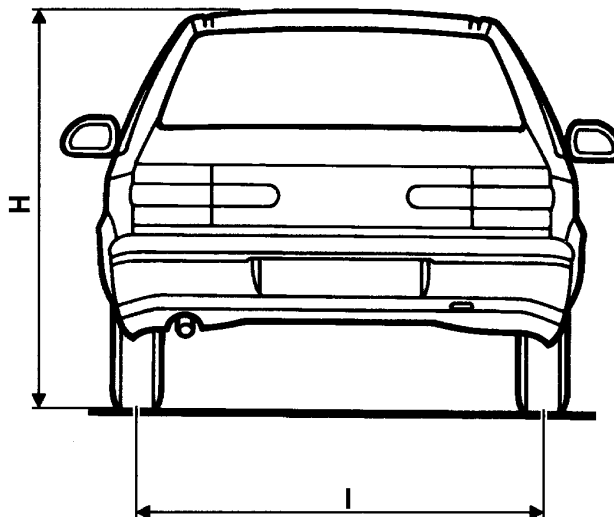
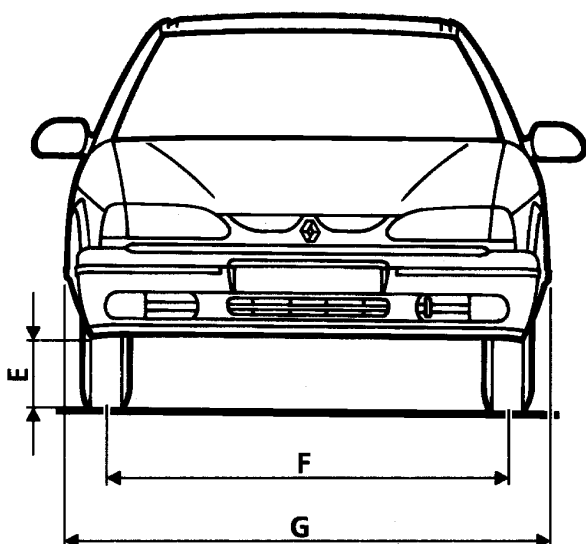
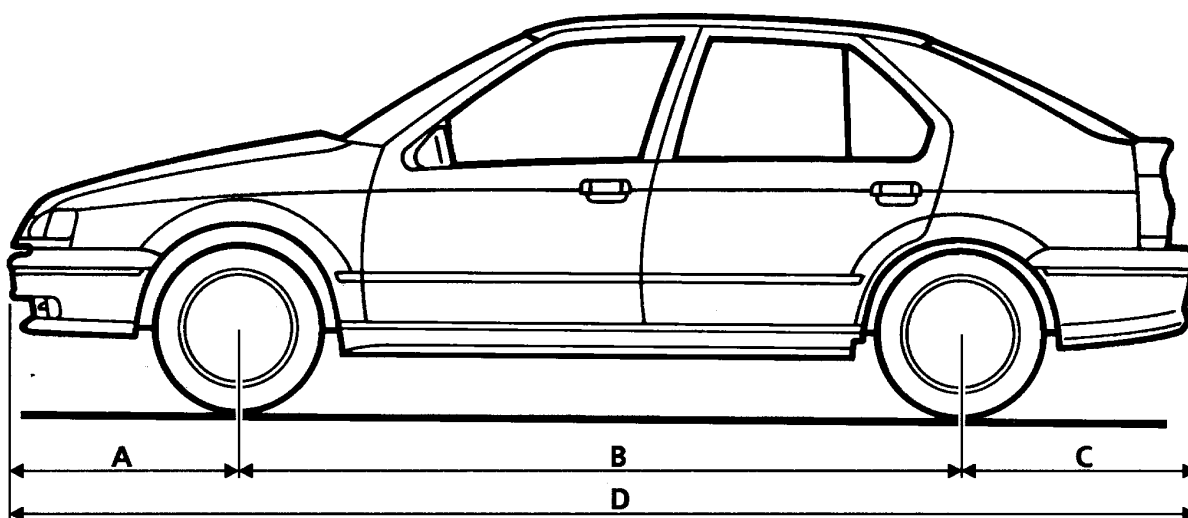

95890R

Размеры	Величина в метрах
A	0,813
B	от 2,540 до 2,544 (1)
C	от 0,805 до 0,809 (1)
D	от 4,158 до 4,166 (1)
E	0,120 (2)
F	1,426
G	от 1,684 до 1,696 (1)
H	от 1,400 до 1,420 (1)-(3)
I	1,406 или 1,417 (1)

Диаметр поворота (в метрах)

Между тротуарами : 10,4 (10,8 для модификации с двигателем F7P)
 Между стенами : 11,0 (11,4 для модификации с двигателем F7P)

- (1) В зависимости от варианта комплектации
- (2) Полностью загруженного автомобиля
- (3) Снаряженного автомобиля (незагруженного)

ПАРАМЕТРЫ И РЕГУЛИРОВКИ

Габаритные размеры

07

Варианты D и L

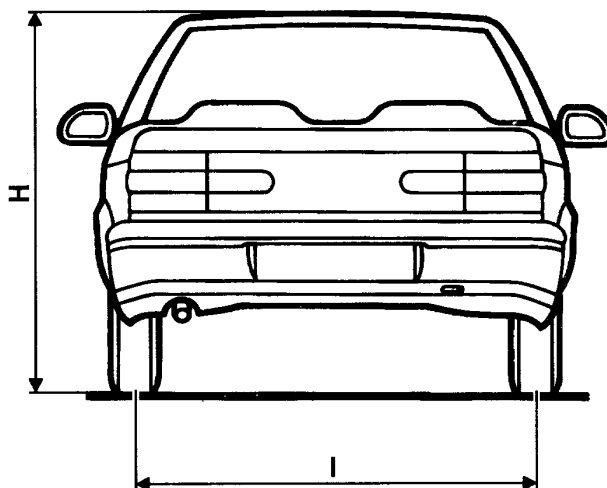
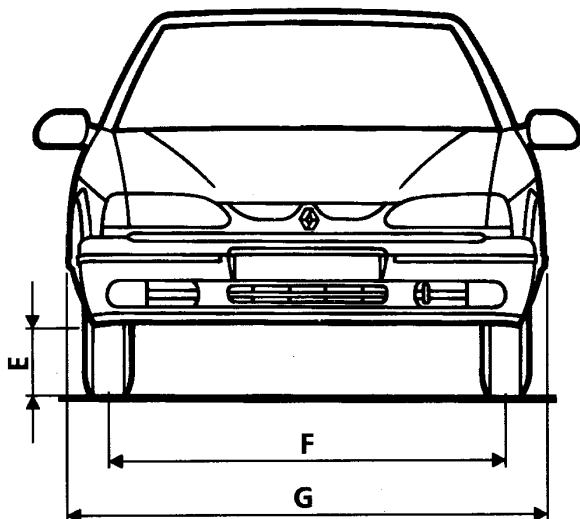
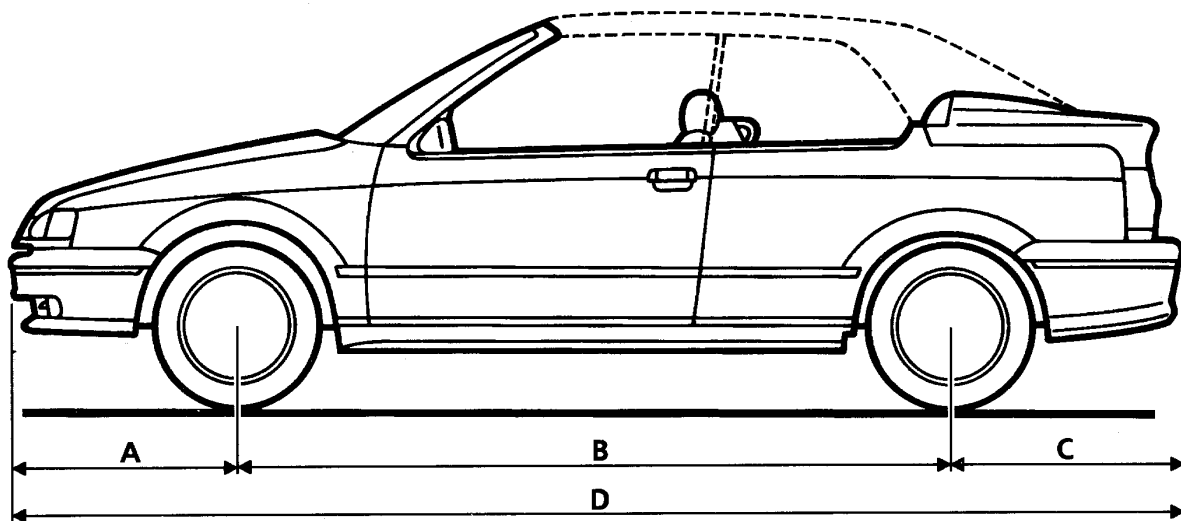

95888R4

Позиция	Размеры в метрах
A	0,813
B	от 2,540 до 2,544
C	от 0,805 до 0,809
D	4,162
E	0,120 (*)

Позиция	Размеры в метрах
F	1,426
G	от 1,684 до (1,696 с молдингами)
H	от 1,395 до 1,410
I	1,406 или 1,417

(*) для полностью загруженного автомобиля

ПАРАМЕТРЫ И РЕГУЛИРОВКИ

Заправочные объемы - Свойства

07

Агрегат	Емкость в литрах	Свойства	Примечание
Механическая коробка передач JBO JB1 JB3 JB4 JB5 JC5	3,25 3,40 3,40 2,80 2,90 3,10	Для всех стран: TRANSELF TRX 75 W 80 W (стандарты API GL5 или MIL-L L2105 C или D)	
Автоматическая коробка передач MB1 MB3 AD4 Главная передача AD4	4,5 4,5 4,6 1	ELF RENAULT MATIC D2 (D20104) при отсутствии можно использовать: MOBIL ATF 220 (D20104 или D21412) TEXAMATIC 4011	
Тормозная система	Нормальная:07 АБС: 1	SAE J 1703 и DOT 4	Используемая тормозная жидкость должна быть сертифицирована исследовательским отделом фирмы-изготовителя
Топливный бак	55	Бензин неэтилированный/ дизельное топливо	-
Усилитель рулевого управления	Отдельный бачок	ELF RENAULT MATIC D2 или MOBIL ATF 220	-
Система охлаждения двигателя C1G-CJ1-C2J C3J E6J E7F-E7J F2N-F3N F3P F7P F8Q	5,4 6 5,2 5,2 6 6,1 или 6,5 7 6,8	-	-

НЕОБХОДИМЫЙ СПЕЦИАЛЬНЫЙ ИНСТРУМЕНТ

Mot. 1273 Прибор для проверки натяжения приводного ремня

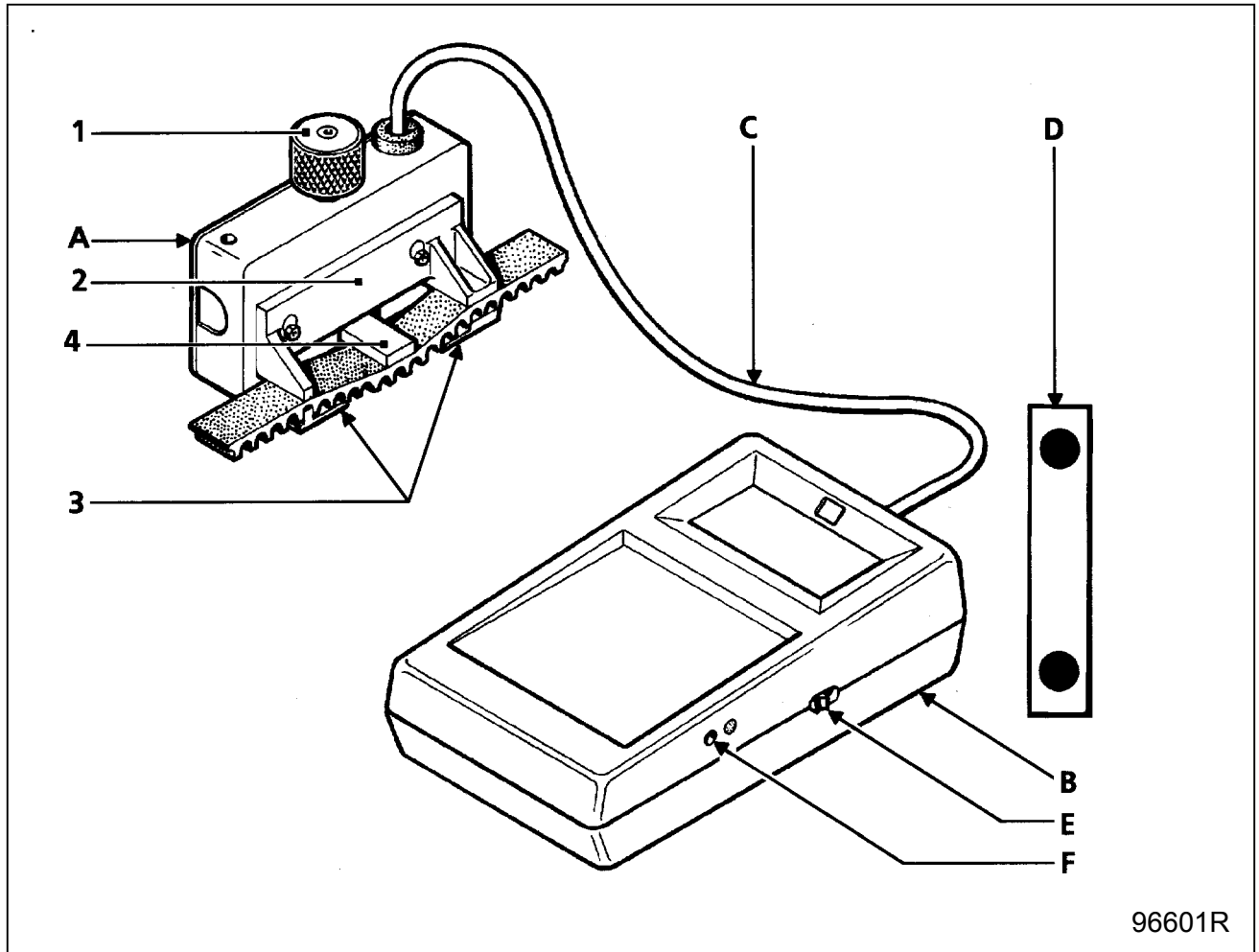

96601R

- A : измерительный блок
B : приемный блок с дисплеем
C : соединительный шнур
D : пластинка для контрольной тарировки

Принцип работы прибора

Измерительный блок с помощью ручки (1) регулятора нажимного устройства (2) и наружных лапок (3) придает ремню постоянный прогиб.

Силу реакции ремня измеряют с помощью нажимной пластины (4), снабженной тензодатчиками.

Растяжение тензодатчиков приводит к изменению их сопротивления. Это изменение, преобразованное прибором, отображается на дисплее в единицах SEEM (US).

Тарировка прибора

Прибор отрегулирован заводом-изготовителем, однако каждые шесть месяцев необходимо производить контрольную проверку его показаний.

Способ измерения

Установка на ноль:

- включите питание прибора (кнопка E) при положении ручки (1) головкой вниз,
- если на дисплее высвечивается 0, то прибор можно считать готовым к работе,
- при отсутствии показаний на дисплее проверьте зарядку батарейки на 9 В прибора,
- если на дисплее высвечивается величина, отличная от 0, установка на 0 осуществляется вращением винта (F).

ПАРАМЕТРЫ И РЕГУЛИРОВКИ

Натяжение приводного ремня

07

Проверка тарировки

Включите питание прибора (кнопка E)

Поместите эталонную пружинящую пластинку (Z) в измерительный блок как показано на рисунке (гравированной контрольной величиной вверх, (A) - минимальная величина, (B)- максимальная величина).

Заверните ручку (1) регулятора нажимного устройства до трехкратного срабатывания трещотки, подготовив тем самым прибор к работе.

Проверьте, что на дисплее высвечивается величина X, находящаяся между величинами A и B ($A \leq X \leq B$).

ПРИМЕЧАНИЕ: На практике может возникнуть необходимость в проведении нескольких замеров для получения требуемого значения. Если после нескольких попыток правильная величина так и не получена, то обратитесь к специалистам SEEM.

ПРИМЕЧАНИЕ: Каждый прибор имеет свою эталонную пружинящую пластинку, которая **не является универсальной** (пластинки не взаимозаменяемы).

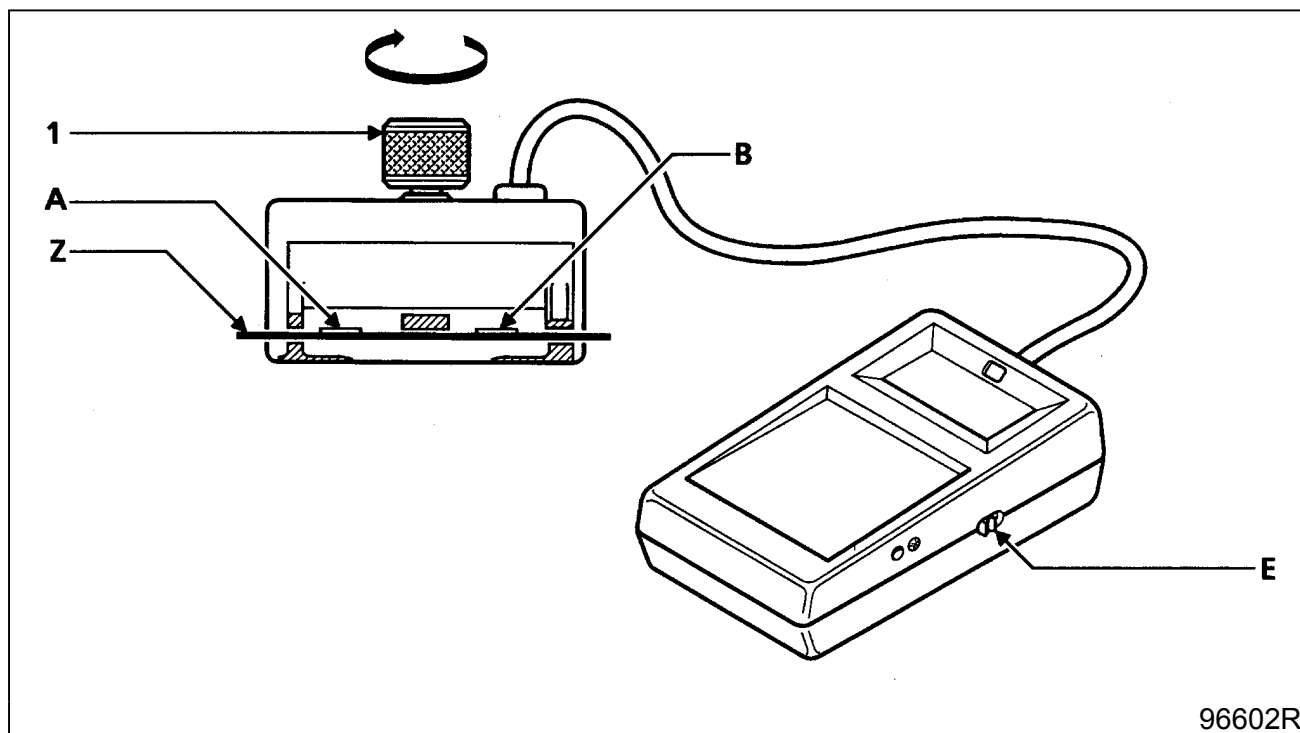

- 1 Ручка регулятора нажимного устройства с накаткой
A } Контрольные величины эталонной
B } пластинки
Z Эталонная пластинка

Координаты фирмы SEEM:

Lot № 1-ZAC DE St ESTEVE

F-06640 SAINT JEANNET

Телефон: 92.12.04.80

Факс: 92.12.04.66

Телекс: 970 877 F

ОБЩИЕ ПРАВИЛА

- не устанавливайте повторно снятый ремень, замените его,
- не натягивайте снова ремень, величина натяжения которого находится между установочным значением и минимальным эксплуатационным натяжением,
- если в ходе проверки будет установлено, что натяжение находится ниже минимального эксплуатационного значения, то распределительный ремень необходимо заменить.

ПАРАМЕТРЫ И РЕГУЛИРОВКИ

Натяжение ремня привода вспомогательного оборудования

07

ПОРЯДОК УСТАНОВКИ ПРИВОДНОГО РЕМНЯ

КЛИНОВОЙ РЕМЕНЬ

Процесс натяжения нового ремня:

Дайте двигателю остыть до температуры окружающей среды.

Установите новый ремень.

Установите на него измерительный блок прибора **Mot. 1273**.

Заверните ручку (1) регулятора нажимного устройства до трехкратного срабатывания трещотки, подготовив тем самым прибор к работе.

Натяните ремень до достижения на дисплее **Mot. 1273** заданного установочного значения.

Заблокируйте натяжное устройство, проведите контрольную проверку, доведите натяжение до требуемой величины.

Проверните коленчатый вал на **три оборота**.

Убедитесь, что величина натяжения находится в пределах допусков, в противном случае проведите повторную регулировку.

Процесс натяжения ремня, бывшего в употреблении:

Дайте двигателю остыть до температуры окружающей среды.

Установите ремень.

Установите на него измерительный блок прибора **Mot. 1273**.

Заверните ручку (1) регулятора нажимного устройства до трехкратного срабатывания трещотки, подготовив тем самым прибор к работе.

Натяните ремень до достижения на дисплее **Mot. 1273** 80 % от заданного установочного значения.

Заблокируйте натяжное устройство, проведите контроль, отрегулируйте величину натяжения.

Проверните коленчатый вал на **три оборота**.

Убедитесь, что значение натяжения находится в пределах **допусков (80 % установочного значения)**, если нет, то проведите повторную регулировку на **80 % от установочного значения**.

ПРИМЕЧАНИЕ: Замена клинового ремня производится в зависимости от его **состояния или шумности**.

Для начала измерения установите измерительный блок **Mot. 1273** вместо **Elé. 346-04**.

ПАРАМЕТРЫ И РЕГУЛИРОВКИ

Натяжение ремня привода вспомогательного оборудования

07

ПОЛИКЛИНОВОЙ РЕМЕНЬ

Способ натяжения:

Дайте двигателю остыть до температуры окружающей среды.

Установите новый ремень.

Установите на него измерительный блок прибора **Mot. 1273**.

Заверните ручку (1) регулятора нажимного устройства до трехкратного срабатывания трещотки, подготовив тем самым прибор к работе.

Натяните ремень до достижения на дисплее **Mot. 1273** заданного установочного значения.

Заблокируйте натяжное устройство, проведите контроль, отрегулируйте натяжение ремня.

Проверните коленчатый вал на **три оборота**.

Проконтролируйте, чтобы значение натяжения находилось в **пределах допусков, в противном случае проведите повторную регулировку**.

ВНИМАНИЕ:

Не устанавливайте ремень, бывший в употреблении.

Замените ремень, если натяжение **меньше минимально допустимого значения натяжения**.

Мелкие надрезы или трещины не являются причиной для замены ремня.

Для начала измерения установите измерительный блок **Mot. 1273** вместо **Elé. 346-04**.

ПАРАМЕТРЫ И РЕГУЛИРОВКИ

Натяжение ремня привода вспомогательного оборудования

ДВИГАТЕЛЬ
С

07

ГЕНЕРАТОР И ВОДЯНОЙ НАСОС

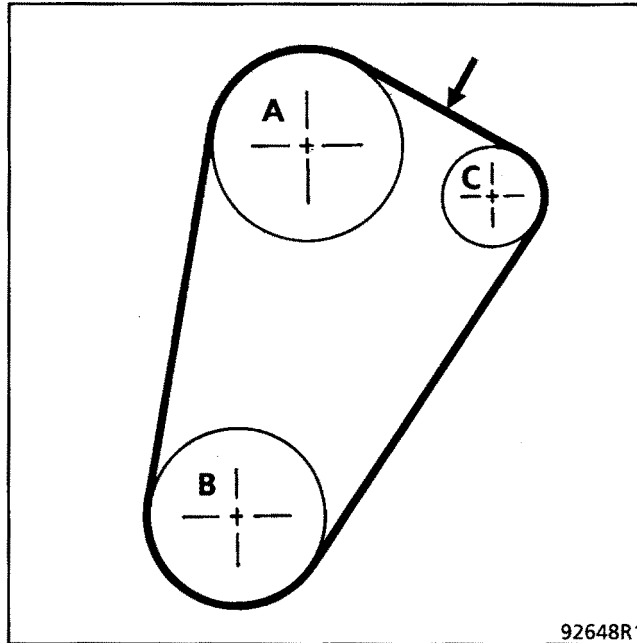

- A. Шкив водяного насоса
 - B. Шкив коленчатого вала
 - C. Шкив генератора
- Точка контроля натяжения

Натяжение (в US = единица измерения SEEM)	Ремень привода генератора, водяного насоса	Ремень привода кондиционера
Установочное значение	90 ± 6 89 ± 5 (*)	105 ± 6 (*)
Минимальное эксплуатационное значение	64 68 (*)	75 (*)

(*) = C2J776

ПАРАМЕТРЫ И РЕГУЛИРОВКИ

Натяжение ремня привода вспомогательного оборудования

ДВИГАТЕЛЬ
E

07

ГЕНЕРАТОР

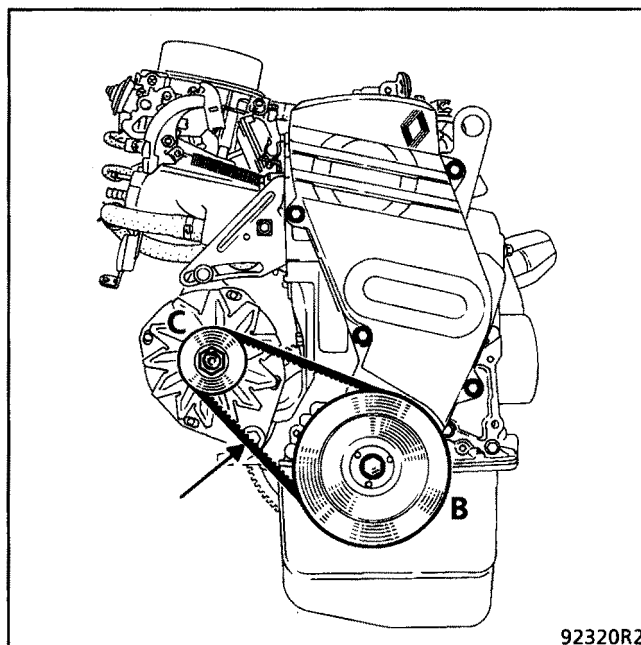

- В. Шкив коленчатого вала
 С. Шкив генератора
 → Точка контроля натяжения

Двигатель E6J

Натяжение (в US = единица измерения SEEM)	Поликлиновой ремень привода генератора (три клина)	Клиновой ремень привода генератора	Клиновой ремень привода кондиционера	Ремень привода кондиционера и рулевого усилителя (четыре клина)
Установочное значение	84 ± 6	83 ± 7	90	106
Минимальное эксплуатационное натяжение	52	70	72	59

Двигатель E7J

Натяжение (в US = единица измерения SEEM)	Поликлино- вой ремень привода генератора (три клина)	Поликлиновой ремень привода рулевого усилителя (четыре клина)	Клиновой ремень привода генератора	Клиновой ремень привода кондицио- нера	Ремень привода кондиционе- ра и рулевого усилителя (четыре клина)
Установочное значение	84 ± 6	84 ± 5	83 ± 7	90	106
Минимальное эксплуатационное натяжение	52	46	70	72	59

ПАРАМЕТРЫ И РЕГУЛИРОВКИ

Натяжение ремня привода вспомогательного оборудования

ДВИГАТЕЛЬ
F

07

Двигатель F2N, F3N

Натяжение (в US = единица измерения SEEM)	Поликлиновой ремень привода генератора, кондиционера и рулевого усилителя (шесть клиньев)	Поликлиновой ремень привода генератора, рулевого усилителя (шесть клиньев)	Поликлиновой ремень привода генератора и водяного насоса (шесть клиньев)
Установочное значение	106 ± 6	98 ± 6	83 ± 6
Минимальное эксплуатационное натяжение	71	73	57

Двигатель F7P

Натяжение (в US = единица измерения SEEM)	Поликлиновой ремень привода генератора и кондиционера (шесть клиньев)	Поликлиновой ремень привода генератора, рулевого усилителя (шесть клиньев)
Установочное значение	91 ± 5	95 ± 5
Минимальное эксплуатационное натяжение	58	57

Двигатель F8Q

Натяжение (в US = единица измерения SEEM)	Поликлиновой ремень привода генератора кондиционера и рулевого усилителя (шесть клиньев)	Поликлиновой ремень привода генератора кондиционера (шесть клиньев)	Поликлиновой ремень привода генератора рулевого усилителя (шесть клиньев)	Поликлиновой ремень привода генератора (шесть клиньев)
Установочное значение	112 ± 4 116 ± 7*	101 ± 5	99 ± 5	97 ± 3
Минимальное эксплуатационное натяжение	67	67	68	67

* Только для ремня № 77 00 272 741

ПАРАМЕТРЫ И РЕГУЛИРОВКИ

Натяжение ремня привода вспомогательного оборудования

ДВИГАТЕЛЬ
F

07

ГЕНЕРАТОР И ВОДЯНОЙ НАСОС

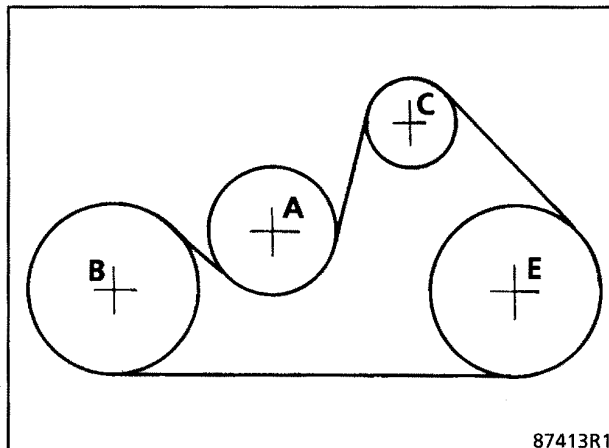
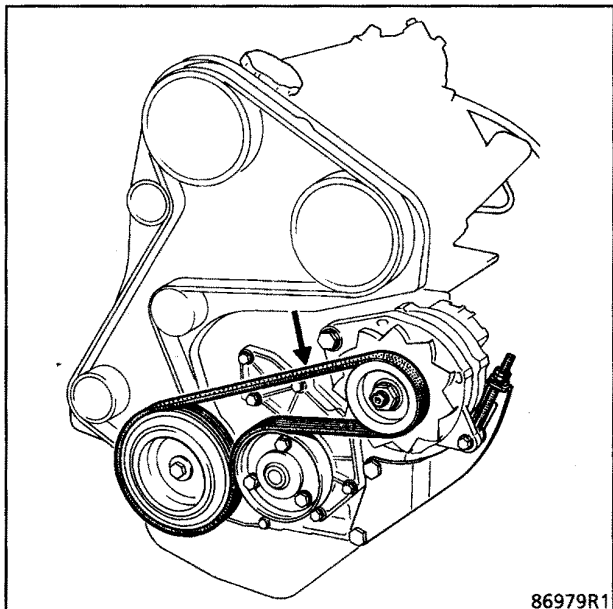

- A Водяной насос
- B Коленчатый вал
- C Генератор
- E Компрессор кондиционера

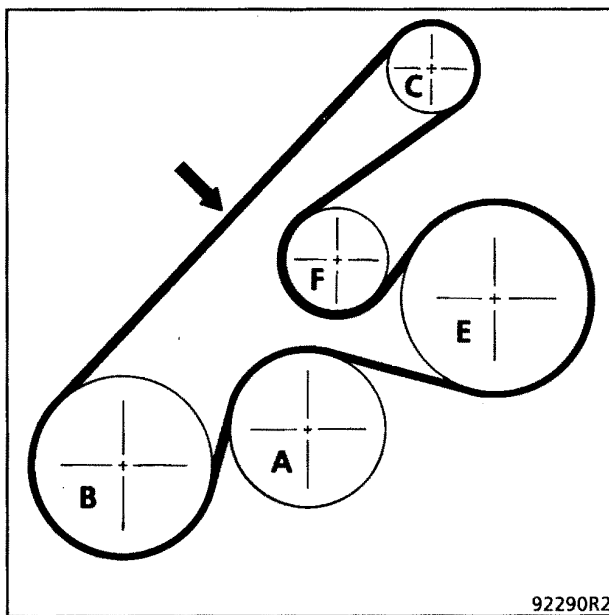
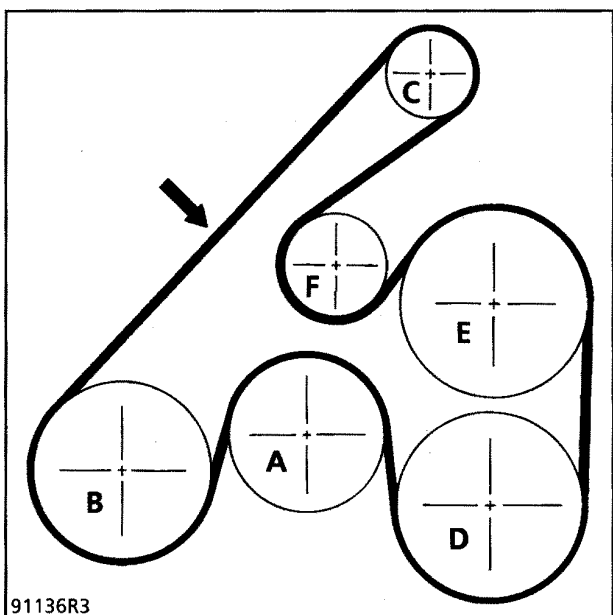

- A Шкив водяного насоса
- B Шкив коленчатого вала
- C Шкив генератора
- E Шкив компрессора
- F Натяжной ролик
- Точка контроля натяжения

ПАРАМЕТРЫ И РЕГУЛИРОВКИ

Натяжение ремня привода газораспределительного механизма

07

Способ натяжения:

Дайте двигателю остыть до температуры окружающей среды.

Установите новый ремень.

Установите на него измерительный блок **Mot. 1273**.

Заверните ручку регулятора нажимного устройства до трехкратного срабатывания трещотки, подготовив тем самым прибор к работе.

Натяните ремень до достижения на дисплее **Mot. 1273** заданного установочного значения.

Заблокируйте натяжное устройство, проведите контроль, отрегулируйте натяжение ремня.

Проверните коленчатый вал на три оборота.

Убедитесь, что значение натяжения находится в пределах допусков ($\pm 10\%$), в противном случае проведите повторную регулировку.

ВНИМАНИЕ:

Не устанавливайте ремень, бывший в употреблении.

Замените ремень, если натяжение **меньше минимально допустимого значения натяжения**.

Двигатель E

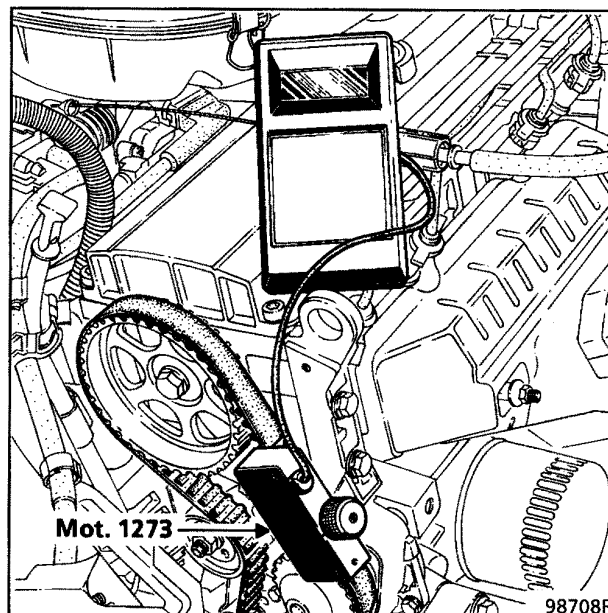

Натяжение ремня (в единицах измерения SEEM)

Установочное значение : 30 U.S.

Минимальное эксплуатационное натяжение: 26 U.S.

ПАРАМЕТРЫ И РЕГУЛИРОВКИ

Натяжение ремня привода газораспределительного механизма

07

Двигатель F (бензиновый) за исключением F7P

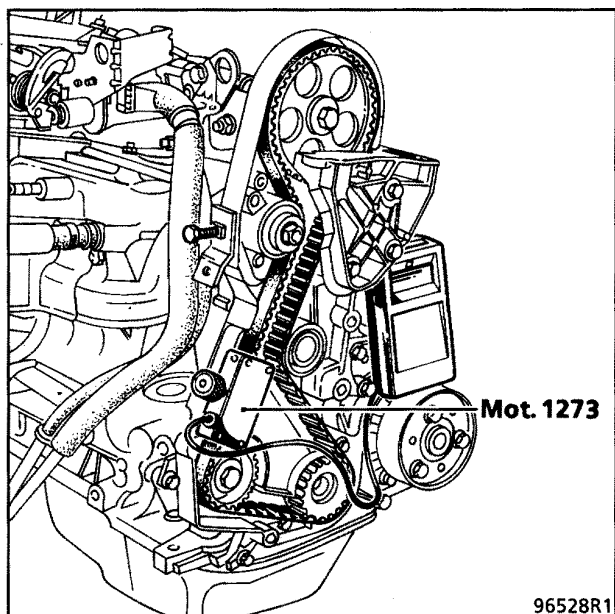

Натяжение ремня (в единицах измерения SEEM)

Установочное значение : 25 U.S.

Минимальное эксплуатационное натяжение: 22 U.S.

Двигатель F8Q

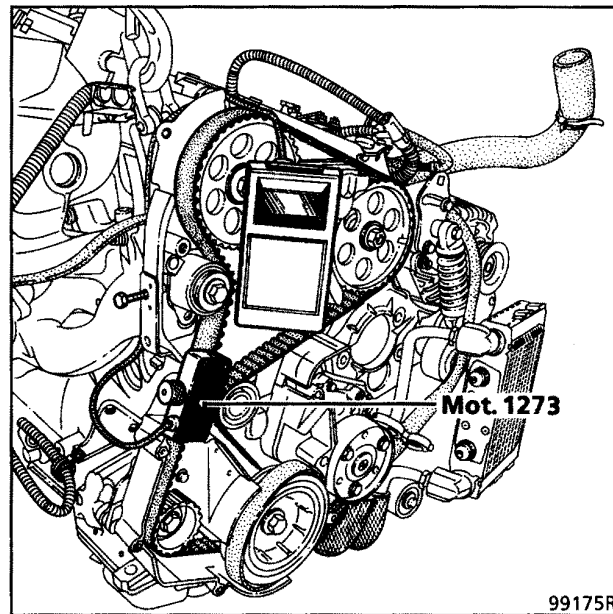

Натяжение ремня (в единицах измерения SEEM)

Установочное значение : 38 U.S.

Минимальное эксплуатационное натяжение: 36 U.S.

ДВИГАТЕЛЬ E

СПОСОБ ЗАТЯЖКИ БОЛТОВ ГОЛОВКИ БЛОКА ЦИЛИНДРОВ

Смажьте моторным маслом резьбу и поверхность под головками болтов.

ВНИМАНИЕ: Для обеспечения правильной затяжки болтов удалите шприцем масло, которое может находиться в крепежных отверстиях головки блока цилиндров.

Произвести затяжку в указанной ниже последовательности:

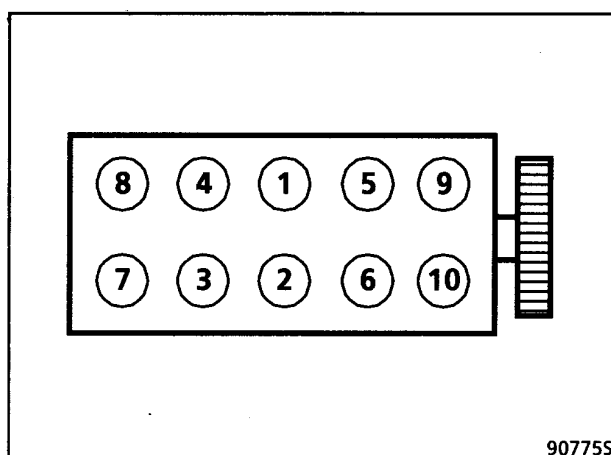

90775S

1-я затяжка с моментом **20 Н.м.**

2-я затяжка (угол): **$97^{\circ} \pm 2^{\circ}$** .

Выждите по меньшей мере 3 минуты.

Ослабьте болты 1 и 2, затем затяните с моментом **20 Н.м.**

2-я затяжка (угол): **$97^{\circ} \pm 2^{\circ}$** .

Повторите операцию ослабления и затяжки для болтов 3, 4, 5, 6 и затем 7, 8, 9, 10.

Последующая подтяжка болтов крепления головки блока цилиндров не требуется.

ДВИГАТЕЛЬ C

СПОСОБ ЗАТЯЖКИ БОЛТОВ ГОЛОВКИ БЛОКА ЦИЛИНДРОВ

Смажьте моторным маслом резьбу и поверхность под головками болтов.

ВНИМАНИЕ: Для обеспечения правильной затяжки болтов удалите шприцем масло, которое может находиться в крепежных отверстиях головки блока цилиндров.

Произведите затяжку в указанной ниже последовательности:

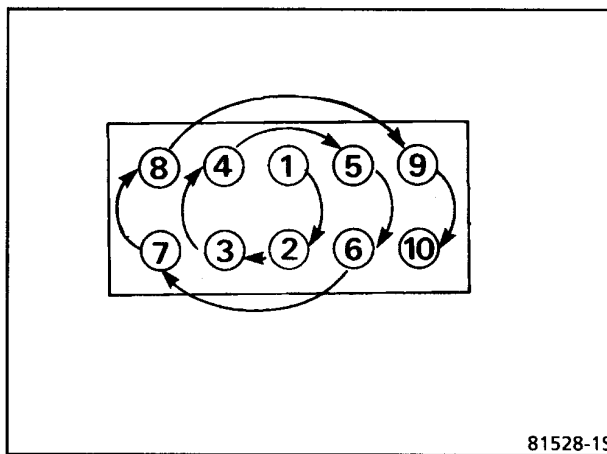

81528-1S

1-я затяжка с моментом от **55 до 65 Н.м.**

Регулировка зазоров клапанов

Прогрейте двигатель в течение 20 минут. После остывания в течение 2 часов 30 минут произведите подтяжку болтов головки блока:

- ослабьте болты 1 и 2 на 180° и затяните их попарно,
- повторите то же для других болтов в соответствии с указанной последовательностью затяжки.

Выполните регулировку зазоров клапанов. Последующая подтяжка болтов крепления головки блока цилиндров не требуется.

Затяжка болтов головки блока цилиндров

ДЛЯ ДВИГАТЕЛЕЙ F2N-F3N-F3P см. раздел “ДВИГАТЕЛЬ F”

ДВИГАТЕЛЬ F (бензиновый) ЗА ИСКЛЮЧЕНИЕМ F7P

УСТАНОВКА ГОЛОВКИ БЛОКА ЦИЛИНДРОВ С ПРОКЛАДКОЙ, СОДЕРЖАЩЕЙ АСБЕСТ

СПОСОБ ЗАТЯЖКИ БОЛТОВ ГОЛОВКИ БЛОКА ЦИЛИНДРОВ

Смажьте моторным маслом резьбу и поверхность под головками болтов.

ВНИМАНИЕ: Для обеспечения правильной затяжки болтов удалите шприцем масло, которое может находиться в крепежных отверстиях головки блока цилиндров

Произвести затяжку в указанной ниже последовательности:

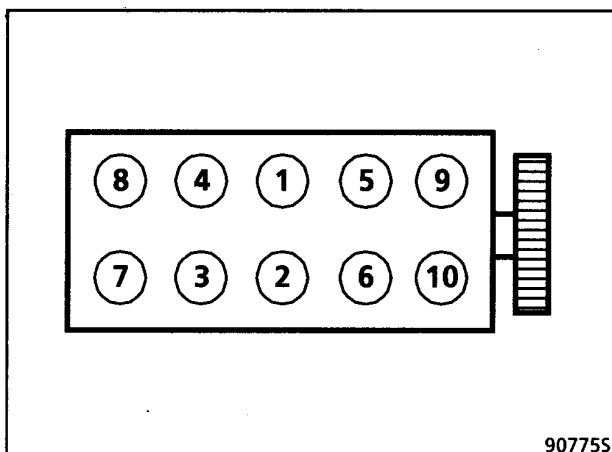

1-я затяжка с моментом **30 Н.м.**

2-я затяжка (угол): **70 Н.м.**

Выждите по меньшей мере 3 минуты.

Ослабьте болты 1 и 2, затем затяните с моментом **20 Н.м.**

2-я затяжка (угол): **123° ± 2°.**

Повторите операцию ослабления и затяжки для болтов 3, 4, 5, 6 и затем 7, 8, 9, 10.

Последующая подтяжка болтов крепления головки блока цилиндров не требуется.

УСТАНОВКА ГОЛОВКИ БЛОКА ЦИЛИНДРОВ С ПРОКЛАДКОЙ, НЕ СОДЕРЖАЩЕЙ АСБЕСТ

СПОСОБ ЗАТЯЖКИ БОЛТОВ ГОЛОВКИ БЛОКА ЦИЛИНДРОВ

Все болты должны систематически заменяться после демонтажа.

Смажьте моторным маслом резьбу и поверхность под головками болтов.

ВНИМАНИЕ: Для обеспечения правильной затяжки болтов удалите шприцем масло, которое может находиться в крепежных отверстиях головки блока цилиндров

Произвести затяжку в указанной ниже последовательности:

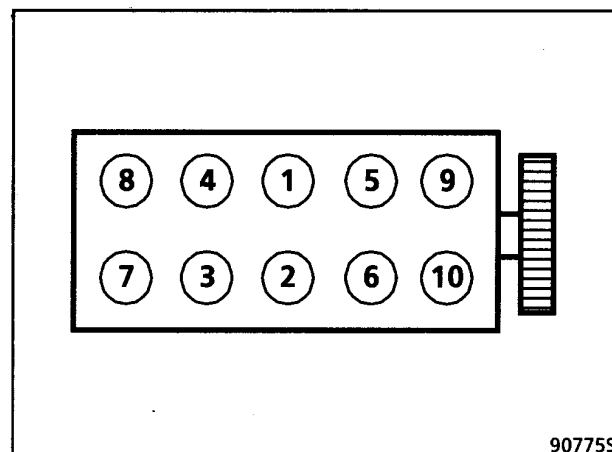

1-я затяжка с моментом **30 Н.м.**

2-я затяжка (угол): **50° ± 4°.**

Подождите по меньшей мере 3 минуты.

Поочередно ослабьте болты 1 и 2 на 180°, затем затяните с моментом **25 Н.м:**

2-я затяжка (угол): **123° ± 7°.**

Повторите операцию ослабления и затяжки для болтов 3, 4, 5, 6 и затем 7, 8, 9, 10.

Последующая подтяжка болтов крепления головки блока цилиндров не требуется.

ПАРАМЕТРЫ И РЕГУЛИРОВКИ

Затяжка болтов головки блока цилиндров

07

ДВИГАТЕЛЬ F7P

УСТАНОВКА ГОЛОВКИ БЛОКА ЦИЛИНДРОВ С ПРОКЛАДКОЙ, НЕ СОДЕРЖАЩЕЙ АСБЕСТ

СПОСОБ ЗАТЯЖКИ БОЛТОВ ГОЛОВКИ БЛОКА ЦИЛИНДРОВ

Смажьте моторным маслом резьбу и поверхность под головками болтов.

1) Подготовка:

- затяните все болты с моментом **30 Н.м**, затем произведите угловую затяжку на **$51^{\circ} \pm 3^{\circ}$** в указанной ниже последовательности:

Выждите по меньшей мере 3 минуты.

2) Затяжка болтов головки блока цилиндров:

- ослабьте один за другим болты до их полного освобождения, затем затяните все болты с моментом **25 Н.м**, затем произведите угловую затяжку на **$108^{\circ} \pm 3^{\circ}$** .

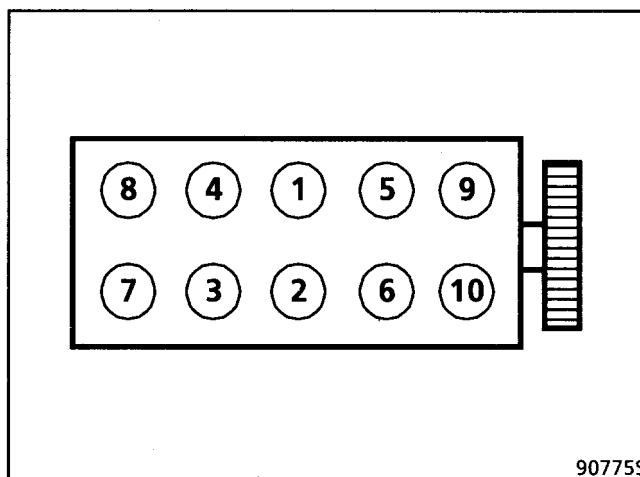

Последующая подтяжка болтов крепления головки блока цилиндров не требуется.

Затяжка болтов головки блока цилиндров

ДВИГАТЕЛЬ F (дизельный)

УСТАНОВКА ГОЛОВКИ БЛОКА ЦИЛИНДРОВ С ПРОКЛАДКОЙ, СОДЕРЖАЩЕЙ АСБЕСТ

СПОСОБ ЗАТЯЖКИ БОЛТОВ ГОЛОВКИ БЛОКА ЦИЛИНДРОВ

Эту операцию выполняют на холодном двигателе только при установке головки блока цилиндров.

Смажьте моторным маслом резьбу и поверхность под головками болтов.

ВНИМАНИЕ: Для обеспечения правильной затяжки болтов удалите шприцем масло, которое может находиться в крепежных отверстиях головки блока цилиндров.

Произвести затяжку в указанной ниже последовательности:

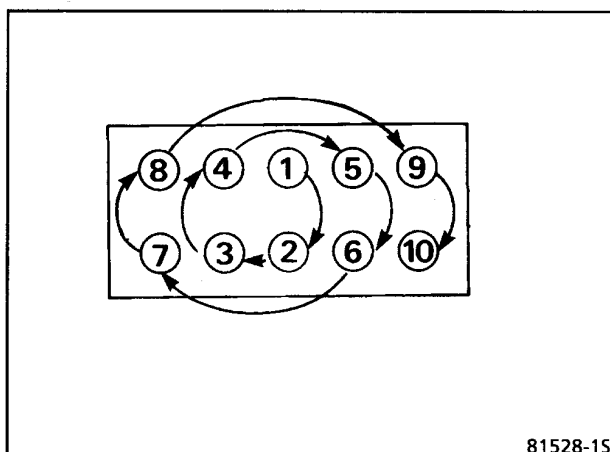

1-я затяжка с моментом **30 Н.м.**

2-я затяжка (угол): **70 Н.м.**

Выждите по меньшей мере 3 минуты.

Ослабьте один за другим болты до полного освобождения, затем затяните с моментом **20 Н.м.**

2-я затяжка (угол): **123° ± 2°.**

УСТАНОВКА ГОЛОВКИ БЛОКА ЦИЛИНДРОВ С ПРОКЛАДКОЙ, НЕ СОДЕРЖАЩЕЙ АСБЕСТ

СПОСОБ ЗАТЯЖКИ БОЛТОВ ГОЛОВКИ БЛОКА ЦИЛИНДРОВ

Все болты должны систематически заменяться после демонтажа.

Смажьте моторным маслом резьбу и поверхность под головками болтов.

ВНИМАНИЕ: Для обеспечения правильной затяжки болтов удалить шприцем масло, которое может находиться в крепежных отверстиях головки блока цилиндров.

Произвести затяжку в указанной ниже последовательности:

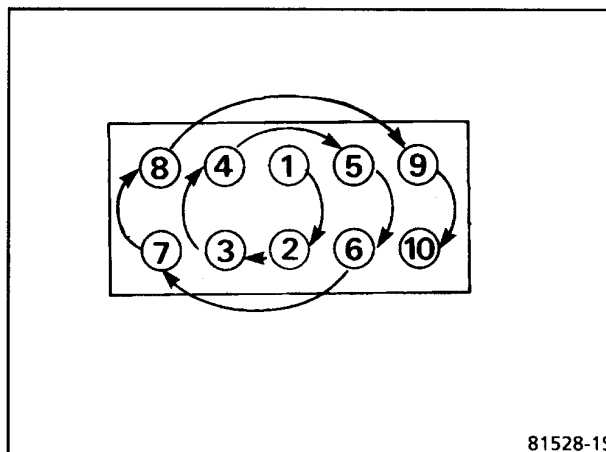

1-я затяжка с моментом **30 Н.м.**

2-я затяжка (угол): **50° ± 4°.**

Выждите по меньшей мере 3 минуты.

Ослабьте один за другим болты до полного освобождения, затем затяните с моментом **25 Н.м:**

2-я затяжка (угол): **213° ± 7°.**

Последующая подтяжка болтов крепления головки блока цилиндров не требуется, за исключением двигателя **F8Q Турбо.**

- Особенности двигателей F8Q610, 740, 744, 768.

- После достижения двигателем определенной температуры (срабатывание электроклапана).

- Дайте двигателю остыть до температуры окружающей среды.

- Выполните подтяжку попарно болтов 1-2, 3-4, 5-6, 7-8, 9-10 на угол **120° ± 7°.**

Основные размеры элементов тормозной системы

	B/C/L/S 530, 531 532, 534 535, 537 53A, 53B 53G, 53H 53J, 53W	B/C/D/L/S 533, 536 538, 53C 53F, 53K 53T, 53V 53Y, 53Z 3/4/5/8 53A, 53F 53H	B/C/L/S 538, 53F 53K, 53T 3/4/5 53C, 53D 53H	B/C/D/L 539, 53D X53 ABC*
Передние тормоза (размеры в мм)				
Диаметр колесных цилиндров	48	48	48	48
Диаметр дисков	238	238	259	259 238
Толщина дисков	12	20	20,7	20,7 20
Минимальная толщина дисков (1)	10,5	18,3	17,7	17,7 18
Толщина колодок с фрикционными накладками	18	18	18	18
Минимальная толщина колодок с фрикционными накладками	6	6	6	6
Максимально допустимое торцевое биение дисков	0,07	0,07	0,07	0,07
Задние тормоза (размеры в мм)				
Диаметр колесных цилиндров	20,6 (2)	20,6 (2)	19	30
Диаметр барабанов	180,25	180,25	203,20	-
Максимальный диаметр барабанов после расточки	181,25	181,25	204,40	-
Ширина колодок с фрикционными накладками	40	40	38	-
Толщина колодок с фрикционными накладками	6,5	6,5	6,5	-
Минимальная толщина колодок с фрикционными накладками	2,5	2,5	2,5	-
Диаметр дисков	-	-	-	238
Толщина дисков	-	-	-	8
Минимальная толщина дисков (1)	-	-	-	7
Толщина колодок с фрикционными накладками	-	-	-	11
Минимальная толщина колодок с фрикционными накладками	-	-	-	5
Максимально допустимое торцевое биение дисков	-	-	-	0,07
Главный тормозной цилиндр (размеры в мм)				
Диаметр	20,6	20,6	20,6	20,6

(*) За исключением спортивных

- (1) Диски не подлежат шлифованию. Сильные царапины и повышенный износ требуют замены дисков.
- (2) Колесный цилиндр с встроенным регулятором: **в случае неисправности колесного цилиндра или регулятора тормозных сил замените весь узел, всякий ремонт запрещен.**

ПАРАМЕТРЫ И РЕГУЛИРОВКИ

Углы установки колес передней подвески

07

БЕЗ РУЛЕВОГО УСИЛИТЕЛЯ

ВСЕ ТИПЫ, КРОМЕ B539-C539-L539-B53D-C53D-D53D-L53D

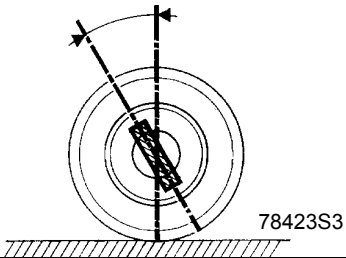
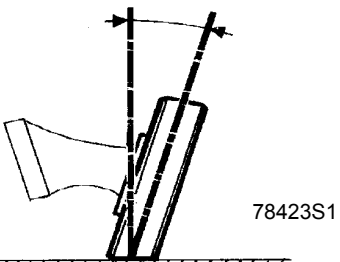
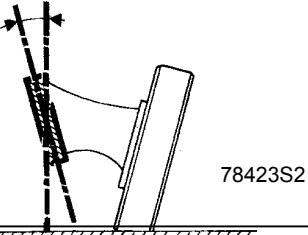
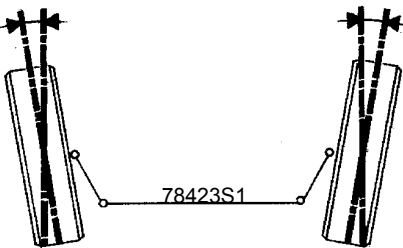
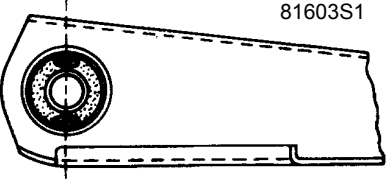
УГЛЫ УСТАНОВКИ	ЗНАЧЕНИЯ УГЛОВ	УСЛОВИЯ РЕГУЛИРОВКИ	РЕГУЛИРОВКА
<p>УГОЛ ПРОДОЛЬНОГО НАКЛОНА ОСИ ПОВОРОТА КОЛЕСА</p>  <p style="text-align: right; font-size: 8pt;">78423S3</p>	<p style="text-align: center;"> $2^{\circ}55'$ $2^{\circ}25'$ $1^{\circ}55'$ $1^{\circ}25'$ $0^{\circ}55'$ </p> <p>Максимальная разница между левым и правым = 1°</p>	<p>H5 - H2 = 21 мм H5 - H2 = 40 мм H5 - H2 = 59 мм H5 - H2 = 78 мм H5 - H2 = 97 мм</p>	<p>РЕГУЛИРОВКЕ НЕ ПОДЛЕЖИТ</p>
<p style="text-align: center;">РАЗВАЛ</p>  <p style="text-align: right; font-size: 8pt;">78423S1</p>	<p style="text-align: center;"> $1^{\circ}35'$ $0^{\circ}30'$ $- 0^{\circ}5'$ $- 0^{\circ}30'$ $- 0^{\circ}45'$ </p> <p style="text-align: center;">} $\pm 30'$</p> <p>Максимальная разница между левым и правым = 1°</p>	<p>H1 - H2 = 22 мм H1 - H2 = 59 мм H1 - H2 = 86мм H1 - H2 = 115 мм H1 - H2 = 149 мм</p>	<p>РЕГУЛИРОВКЕ НЕ ПОДЛЕЖИТ</p>
<p>УГОЛ ПОПЕРЕЧНОГО НАКЛОНА ОСИ ПОВОРОТА КОЛЕСА</p>  <p style="text-align: right; font-size: 8pt;">78423S2</p>	<p style="text-align: center;"> $10^{\circ}45'$ $12^{\circ}5'$ $12^{\circ}55'$ $13^{\circ}40'$ $14^{\circ}15'$ </p> <p style="text-align: center;">} $\pm 30'$</p> <p>Максимальная разница между левым и правым = 1°</p>	<p>H1 - H2 = 22 мм H1 - H2 = 59 мм H1 - H2 = 86мм H1 - H2 = 115 мм H1 - H2 = 149 мм</p>	<p>РЕГУЛИРОВКЕ НЕ ПОДЛЕЖИТ</p>
<p style="text-align: center;">СХОЖДЕНИЕ</p>  <p style="text-align: right; font-size: 8pt;">78423S1</p>	<p style="text-align: center;">(расхождение)</p> <p>Для двух колес $0^{\circ}10' \pm 10'$ (1 ± 1 мм)</p>	<p>БЕЗ НАГРУЗКИ</p>	<p>Регулировка посредством поворота резьбовых муфт на концевниках рулевых тяг 1 оборот = $30'$ (3 мм)</p>
<p>ФИКСАЦИЯ САЙЛЕНТ-БЛОКОВ</p>  <p style="text-align: right; font-size: 8pt;">81603S1</p>	<p>-</p>	<p>БЕЗ НАГРУЗКИ</p>	<p>-</p>

ПАРАМЕТРЫ И РЕГУЛИРОВКИ

Углы установки колес передней подвески

07

С РУЛЕВЫМ УСИЛИТЕЛЕМ

ВСЕ ТИПЫ, КРОМЕ B539-C539-L539-B53D-C53D-D53D-L53D

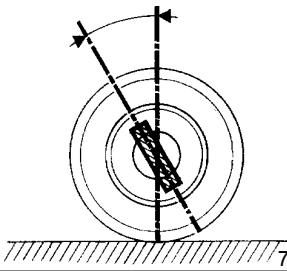
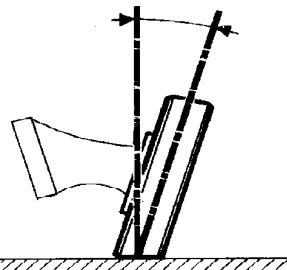
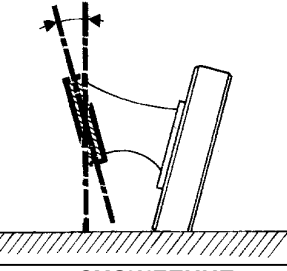
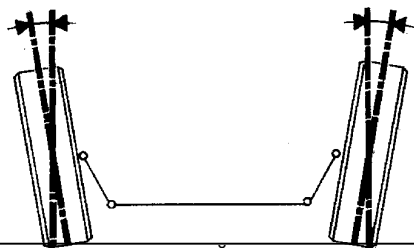
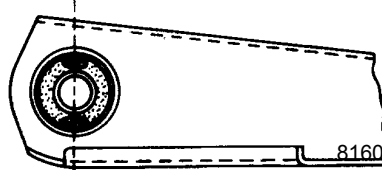
УГЛЫ УСТАНОВКИ	ЗНАЧЕНИЯ УГЛОВ	УСЛОВИЯ РЕГУЛИРОВКИ	РЕГУЛИРОВКА
УГОЛ ПРОДОЛЬНОГО НАКЛОНА ОСИ ПОВОРОТА КОЛЕСА  <small>78423S3</small>	5° $4^{\circ}30'$ 4° $3^{\circ}30'$ 3° Максимальная разница между левым и правым = 1°	$H5 - H2 = 21 \text{ мм}$ $H5 - H2 = 40 \text{ мм}$ $H5 - H2 = 59 \text{ мм}$ $H5 - H2 = 78 \text{ мм}$ $H5 - H2 = 97 \text{ мм}$	РЕГУЛИРОВКЕ НЕ ПОДЛЕЖИТ
РАЗВАЛ  <small>78423S1</small>	$1^{\circ}35'$ $0^{\circ}30'$ $- 0^{\circ}5'$ $- 0^{\circ}30'$ $- 0^{\circ}45'$	$\pm 30'$ Максимальная разница между левым и правым = 1°	$H1 - H2 = 22 \text{ мм}$ $H1 - H2 = 59 \text{ мм}$ $H1 - H2 = 86 \text{ мм}$ $H1 - H2 = 115 \text{ мм}$ $H1 - H2 = 149 \text{ мм}$ РЕГУЛИРОВКЕ НЕ ПОДЛЕЖИТ
УГОЛ ПОПЕРЕЧНОГО НАКЛОНА ОСИ ПОВОРОТА КОЛЕСА  <small>78423S2</small>	$10^{\circ}45'$ $12^{\circ}5'$ $12^{\circ}55'$ $13^{\circ}40'$ $14^{\circ}15'$	$\pm 30'$ Максимальная разница между левым и правым = 1°	$H1 - H2 = 22 \text{ мм}$ $H1 - H2 = 59 \text{ мм}$ $H1 - H2 = 86 \text{ мм}$ $H1 - H2 = 115 \text{ мм}$ $H1 - H2 = 149 \text{ мм}$ РЕГУЛИРОВКЕ НЕ ПОДЛЕЖИТ
СХОЖДЕНИЕ 	(расхождение) Для двух колес $0^{\circ}10' \pm 10'$ (1 ± 1мм)	БЕЗ НАГРУЗКИ	Регулировка посредством поворота резьбовых муфт на наконечниках рулевых тяг 1 оборот = $30'$ (3 мм)
ФИКСАЦИЯ САЙЛЕНТ-БЛОКОВ  <small>81603S1</small>	-	БЕЗ НАГРУЗКИ	-

С РУЛЕВЫМ УСИЛИТЕЛЕМ

B539-C539-L539-B53D-C53D-D53D-L53D

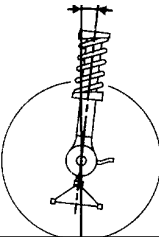
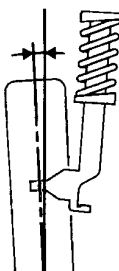
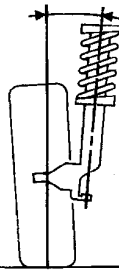
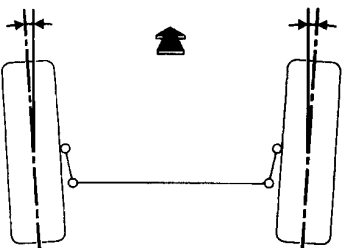
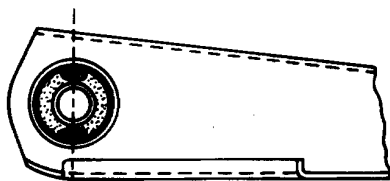
УГЛЫ УСТАНОВКИ	ЗНАЧЕНИЯ УГЛОВ	УСЛОВИЯ РЕГУЛИРОВКИ	РЕГУЛИРОВКА
<p>УГОЛ ПРОДОЛЬНОГО НАКЛОНА ОСИ ПОВОРОТА КОЛЕСА</p>  <p>93012-1S</p>	<p>5°30' 5° 4°30' 4° 3°30'</p> <p>Максимальная разница между левым и правым = 1°</p>	<p>H5 - H2 = 32 мм H5 - H2 = 51 мм H5 - H2 = 70 мм H5 - H2 = 89 мм H5 - H2 = 108 мм</p>	РЕГУЛИРОВКЕ НЕ ПОДЛЕЖИТ
<p>РАЗВАЛ</p>  <p>93013-1S</p>	<p>0°18' - 0°15' - 0°00' 1°02'</p> <p>} ± 30'</p> <p>Максимальная разница между левым и правым = 1°</p>	<p>H1 - H2 = 41 мм H1 - H2 = 120 мм H1 - H2 = 141 мм H1 - H2 = 185 мм</p>	РЕГУЛИРОВКЕ НЕ ПОДЛЕЖИТ
<p>УГОЛ ПОПЕРЕЧНОГО НАКЛОНА ОСИ ПОВОРОТА КОЛЕСА</p>  <p>93014-1S</p>	<p>8°40' 10°40' 11°00' 11°06'</p> <p>} ± 30'</p> <p>Максимальная разница между левым и правым = 1°</p>	<p>H1 - H2 = 41 мм H1 - H2 = 120 мм H1 - H2 = 141 мм H1 - H2 = 185 мм</p>	РЕГУЛИРОВКЕ НЕ ПОДЛЕЖИТ
<p>СХОЖДЕНИЕ</p>  <p>93015-1S</p>	<p>(расхождение)</p> <p>Для двух колес 0°10' ± 10' (1 ± 1мм)</p>	БЕЗ НАГРУЗКИ	Регулировка посредством поворота резьбовых муфт на концевниках рулевых тяг 1 оборот = 30' (3 мм)
<p>ФИКСАЦИЯ САЙЛЕНТ-БЛОКОВ</p>  <p>81603S1</p>	-	БЕЗ НАГРУЗКИ	-

ПАРАМЕТРЫ И РЕГУЛИРОВКИ

Контроль углов установки колес задней подвески

07

ВСЕ ВИДЫ ЗА ИСКЛЮЧЕНИЕМ В/С/L539-В/С/D/L53D

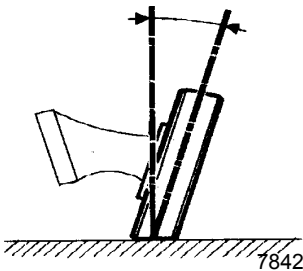
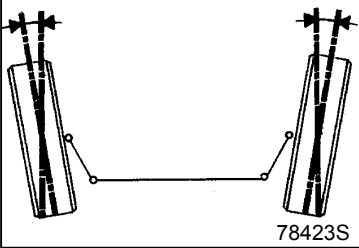
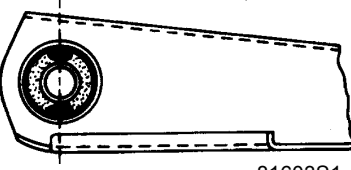
УГЛЫ УСТАНОВКИ	ЗНАЧЕНИЯ УГЛОВ		УСЛОВИЯ РЕГУЛИРОВКИ		РЕГУЛИРОВКА	
	2-Х торсионная трубчатая задняя подвеска	4-Х торсионная задняя подвеска	2-Х торсионная трубчатая задняя подвеска	4-Х торсионная задняя подвеска	2-Х торсионная трубчатая задняя подвеска	4-Х торсионная задняя подвеска
<p>РАЗВАЛ</p>  <p>78423S1</p>	<p>$-0^{\circ}50' \pm 30'$ (отрицательный)</p>		<p>БЕЗ НАГРУЗКИ</p>		<p>РЕГУЛИРОВКЕ НЕ ПОДЛЕЖИТ</p>	
<p>СХОЖДЕНИЕ</p>  <p>78423S</p>	<p>-20' - -40' (отрицательное) или -2 - 4 мм</p>	<p>-30' - -50' (отрицательное) или -3 - 5 мм</p>	<p>БЕЗ НАГРУЗКИ</p>		<p>РЕГУЛИРОВКЕ НЕ ПОДЛЕЖИТ</p>	
<p>ФИКСАЦИЯ САЙЛЕНТ-БЛОКОВ</p>  <p>81603S1</p>	<p>-</p>		<p>БЕЗ НАГРУЗКИ</p>		<p>-</p>	

V/C/L539-B/C/D/L53D

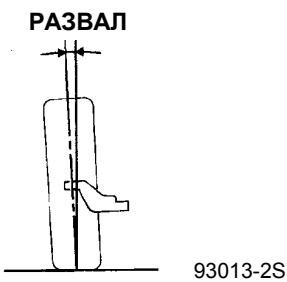
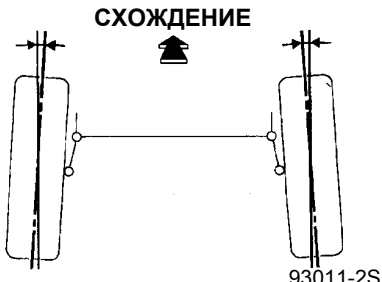
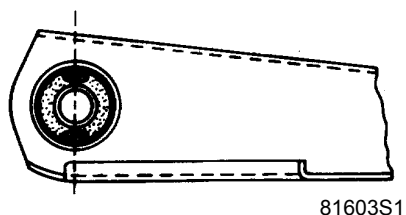
УГЛЫ УСТАНОВКИ	ЗНАЧЕНИЯ УГЛОВ	УСЛОВИЯ РЕГУЛИРОВКИ	РЕГУЛИРОВКА
<p>РАЗВАЛ</p> 	<p>$-0^{\circ}50' \pm 30'$ (отрицательный)</p>	<p>БЕЗ НАГРУЗКИ</p>	<p>РЕГУЛИРОВКЕ НЕ ПОДЛЕЖИТ</p>
<p>СХОЖДЕНИЕ</p> 	<p>На каждое колесо $-10' - 30'$ (отрицательное) или $-1 - 3$ мм</p>	<p>БЕЗ НАГРУЗКИ</p>	<p>РЕГУЛИРОВКЕ НЕ ПОДЛЕЖИТ</p>
<p>ФИКСАЦИЯ САЙЛЕНТ-БЛОКОВ</p> 	<p>-</p>	<p>БЕЗ НАГРУЗКИ</p>	<p>-</p>

ПАРАМЕТРЫ И РЕГУЛИРОВКИ

Вертикальное положение кузова

07

ВЕРТИКАЛЬНОЕ ПОЛОЖЕНИЕ КУЗОВА (1) (мм)

Тип	Спереди Н1 - Н2 = ...мм	Сзади Н4 - Н5 = ...мм	Размер X (мм) D и G
B530 C530 L530 S530 B531 C531 L531 S531 B532 C532 L532 S532 B534 C534 L534 S534	B535 C535 L535 B537 C537 L537 S537 B53A C53A L53A B53B C53B L53B B53G L53G	B53I C53I L53I S53I B53J C53J L53J S53J B53W C53W L53W S53W	87 10 590
B533 C533 L533 B538 C538 L538 B53C C53C D53C L53C S53C B53F C53F L53F B53K C53K L53K S53K X53 ABC*	B53T C53T L53T S53T B53V C53V D53V L53V B53Y C53Y D53Y L53Y S53Y B53Z C53Z L53Z	353A 453A 553A 853A 353B 353C 453C 553C 353D 453D 553D 353F 453F 553F 853F 453H 553H	93 25 645
B536 L536	B53H L53H		86 4 580
B539 C539 L539	B53D C53D D53D L53D		120 54 580

Допуск: ± 7,5 мм

Расхождение между правой стороной и левой стороной одной оси автомобиля не должно превышать 5 мм, при этом сторона водителя должна быть выше.

Всякое вмешательство, влекущее за собой изменение вертикального положения кузова, требует регулировки регулятора тормозных сил и регулятора фар.

(1) Знак минус перед величиной означает положение пола над осью колеса относительно поверхности земли.

* по выбору

ПАРАМЕТРЫ И РЕГУЛИРОВКИ

Регулятор тормозных сил

07

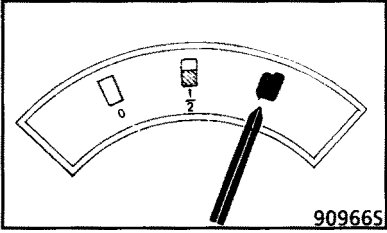
Тип	Уровень топлива в баке автомобиля с водителем на борту	Контрольное давление (бар)	
		Спереди	Сзади
Все типы с встроенным в колесный цилиндр регулятором	-	60	34 ⁺⁰ ₋₄
B/C/L } 533 } 53C } 53Y } с АБС 534 } (после 05/92) 53J } 53K }		100	40 ⁺⁰ ₋₈
B/C/L } 53T } 53V } с АБС 53Z }			
3/4/5 } 53A } 53B } с АБС 53F }			
B/C/L/S } 53F } 538 } без АБС 53K } (до 11/94) 53T } 53Z }			
3/4/5 } 53C } 53D } без АБС 53H } (до 11/94)			

ПАРАМЕТРЫ И РЕГУЛИРОВКИ

Регулятор тормозных сил

07

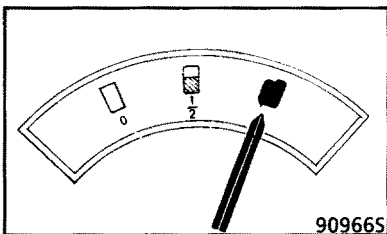
Тип	Уровень топлива в баке автомобиля с водителем на борту	Контрольное давление (бар)	
		Спереди	Сзади
B/C/D/L 539 } 53D } (до 05/92)	-	100	47 ⁺⁰ ₋₈
B/C/L 53A } 535 } с АБС 53B } 538 }		100	52 ⁺⁰ ₋₈
B/C/L 53F с АБС (после 05/92)			
3/4/5 53C } 53D } с АБС 53H }			
D53D(после 05/92) 853C			
B/C/L/S 53F } 538 } без АБС 53K } (после 11/94) 53T } 53Z }		100	49 ⁺⁰ ₋₈
3/4/5 53C } 53D } без АБС 53H } (до 11/94)			

ПАРАМЕТРЫ И РЕГУЛИРОВКИ

Регулятор тормозных сил

07

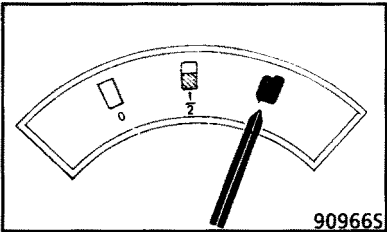
Тип	Уровень топлива в баке автомобиля с водителем на борту	Контрольное давление (бар)	
		Спереди	Сзади
B/C/D/L } 533 } 53C } 53F } 534 } 53J } 53K } 53Y } с АБС (до 05/92)	- 	100	43 ⁺⁰ ₋₈
B/C } 53M АБС			
B/C/L } 53D } (после 05/92)			
D } 53C } 53Y } с АБС (после 05/92)		100	52 ⁺⁰ ₋₈
D } 8 } 53V } 53A } 53F } с АБС			